



ДЕРЖАВНІ БУДІВЕЛЬНІ НОРМИ УКРАЇНИ

Будинки і споруди

Інклюзивність будівель і споруд

ДБН В.2.2-40:2018

Київ
Міністерство регіонального розвитку, будівництва та житлово-
комунального господарства України

2018

ПЕРЕДМОВА

- 1 РОЗРОБЛЕНО: Публічне акціонерне товариство «Український зональний науково-дослідний і проектний інститут по цивільному будівництву»
РОЗРОБНИКИ: **В.Куцевич**, д-р архіт.наук, керівник; **Б.Губов**; **В.Ніжник**, канд. техн. наук; **Р.Уханський**, канд. техн. наук; **І.Чернядьєва**
За участю: Державна установа «Інститут громадського здоров'я ім. О.М.Марзєєва НАМН України» (**В.Акіменко**, д-р мед. наук, проф.; д-р мед. наук, **В.Махнюк**, д-р мед. наук;
Український науково-дослідний інститут цивільного захисту (**Я.Балло**, канд. техн. наук.);
ТК 104 «Ліфти, ескалатори та пасажирські конвеєри» (**В.Величко**);
Національна асамблея осіб з інвалідністю України (**В.Сушкевич**, **Я.Грибальський**, **Є.Світ**),
ВГОІ УТОГ (І.Чепчина),
Спілка громадських організацій людей з інвалідністю Києва (О.Ворона)
Комітет доступності Краматорської міської ради Донецької області (Ю.Гайдук),
Київський Національний університет будівництва і архітектури
Полтавський національний технічний університет ім. Ю. Кондратюка **Т.Литвиненко**, канд. техн. наук;
Харківський національний університет міського господарства ім. О.М. Бекетова **В.Івасенко** канд. техн. наук, **Т.Жидкова**, канд. техн. наук;
- 2 ВНЕСЕНО: Департамент з питань проектування об'єктів будівництва, технічного регулювання та науково-технічного розвитку Міністерства регіонального розвитку, будівництва та житлово-комунального господарства України
- 3 ПОГОДЖЕНО: Міністерство охорони здоров'я України лист № від
Державна служба України з надзвичайних ситуацій лист № від
- 4 ЗАТВЕРДЖЕНО: Наказ Міністерства регіонального розвитку, будівництва та житлово-комунального господарства України від № від
- НАБРАННЯ ЧИННОСТІ:
- 5 НА ЗАМІНУ: ДБН В.2.2-17:2006

Право власності на цей документ належить державі.
Цей документ не може бути повністю чи частково відтворений, тиражований і розповсюджений як офіційне видання без дозволу міністерства регіонального розвитку, будівництва та житлово-комунального господарства України

ЗМІСТ

	С.
1 СФЕРА ЗАСТОСУВАННЯ	1
2 НОРМАТИВНІ ПОСИЛАННЯ	1
3 ТЕРМІНИ ТА ВИЗНАЧЕННЯ ПОНЯТЬ	5
4 ЗАГАЛЬНІ ПОЛОЖЕННЯ	12
5 ВИМОГИ ДО ЗЕМЕЛЬНИХ ДІЛЯНОК	14
5.1 Входи і шляхи руху.....	14
5.2 Зовнішні сходи.....	18
5.3 Зовнішні пандуси.....	19
5.4 Паркувальні місця.....	22
5.5 Пристрої і обладнання.....	24
5 ВИМОГИ ДО ОРГАНІЗАЦІЇ БУДІВЕЛЬ ТА СПОРУД	27
6.1 Входи та шляхи руху до будівель.....	27
6.2 Горизонтальні комунікації.....	31
6.3 Вертикальні комунікації.....	33
6.3.1 Сходи і пандуси.....	33
6.3.2 Ліфти і підйомники.....	35
6.4 Внутрішнє обладнання.....	41
7 ОСОБЛИВІ ВИМОГИ ДО СЕРЕДОВИЩА ЖИТТЄДІЯЛЬНОСТІ МАЛОМОБІЛЬНИХ ГРУП НАСЕЛЕННЯ	43
7.1 Житлові будинки і приміщення.....	43
7.2 Зони обслуговування відвідувачів у громадських будівлях і спорудах.....	49
7.3 Робочі місця.....	61
8. ЗАСОБИ БЕЗПЕКИ, ОРІЄНТУВАННЯ, ОТРИМАННЯ ІНФОРМАЦІЇ ПРИ КОРИСТУВАННІ СЕРЕДОВИЩЕМ	65
8.1 Тактильні елементи доступності.....	63
8.2 Тактильні смуги.....	68
8.3 Тактильні інформаційні покажчики.....	70

8.4 Візуальні елементи доступності (ВЕД).....	70
8.5 Аудіопоказчики (АП).....	74
9 ВИМОГИ ДО ПРОЕКТУВАННЯ БУДІВЕЛЬ І СПОРУД ГРОМАДСЬКОГО ПРИЗНАЧЕННЯ ІЗ УРАХУВАННЯМ ПОТРЕБ ОСІБ З ПОРУШЕННЯМ СЛУХУ.....	75
10 ПОЖЕЖНА БЕЗПЕКА.....	77
11 САНІТАРНО-ГІГІЄНІЧНІ ВИМОГИ.....	80
Санітарно-гігієнічні приміщення.....	80
Додаток А.	
Матеріали до розрахунку рівня пожежної безпеки маломобільних груп населення.....	85
Додаток Б.	
Розрахунок кількості ліфтів, необхідних для порятунку осіб з інвалідністю із зон безпеки.....	87
Додаток В.	
Засоби безпеки, орієнтування, отримання інформації для осіб із порушеннями зору.....	88
Додаток Г.	
Бібліографія	89

ДЕРЖАВНІ БУДІВЕЛЬНІ НОРМИ УКРАЇНИ

Будинки і споруди Доступність будинків і споруд для маломобільних груп населення Building and structures Accessibility of buildings for people with limited mobility	ДБН В.2.2-40:2019 На заміну ДБН В.2.2-17:2006
---	--

Чинні з 01.04.2019

1 СФЕРА ЗАСТОСУВАННЯ

Вимоги цього нормативного акта поширюються на проектування, будівництво нових та реконструкцію, *реставрацію, капітальний ремонт та переоснащення існуючих* житлових та громадських будівель і споруд (у тому числі на *функціонально-планувальні елементи будівель і споруд, їх земельні ділянки, вхідні вузли, комунікації, шляхи евакуації, приміщення (зони) проживання, обслуговування, робочі місця та місця для навчання, їх інформаційне та інженерне обладнання*), а також на розумне пристосування таких житлових та громадських будівель та споруд шляхом здійснення реконструкції, реставрації, капітального ремонту та переоснащення з урахуванням потреб маломобільних груп населення (далі - МГН).¹

Вимоги цих Норм є обов'язковими для застосування усіма юридичними особами та фізичними особами підприємцями на території України, окрім будівництва індивідуальних (приватних) житлових будинків.

2 НОРМАТИВНІ ПОСИЛАННЯ

У цих Нормах є посилання на такі нормативно-правові акти, нормативні акти та нормативні документи:

НПАОП 0.00-1.02-08 Правила будови і безпечної експлуатації ліфтів

НПАОП 0.00-1.51-88 Правила устройства и безопасной эксплуатации фреоновых холодильных установок (Правила улаштування та безпечної

¹ Склад та зміст проектної документації на капітальний ремонт та технічне переоснащення будівель і споруд визначається згідно з вимогами ДБН А.2.2-3 в завданні на проектування

С.2 ДБН В.2.2-40: 2019

експлуатації фреонових холодильних установок)

НПАОП 40.1-1.32-01 Правила будови електроустановок. Електрообладнання спеціальних установок

ДСанПіН 145-2011 Державні санітарні норми і правила утримання територій населених місць

ДСН 3.3.6.037-99 Санітарні норми виробничого шуму, ультразвуку та інфразвуку

ДСН 239-96 Державні санітарні норми і правила захисту від впливу електромагнітних випромінювань

ДСанПіН 8.2.1-181-2012 Полімерні та полімервмісні матеріали, вироби і конструкції, що застосовуються у будівництві та виробництві меблів. Гігієнічні вимоги

ДСП 173-96 Державні санітарні правила планування та забудови населених пунктів

ДБН А.2.2-3-2014. Склад та зміст проектної документації на будівництво

ДБН Б.2.2-5:2011 Благоустрій територій

ДБН Б.2.2-12:2018 Планування і забудова територій

ДБН 363-92 Житлові будинки для осіб похилого віку сільської місцевості

України

ДБН В. 1.1 -7-2016 Пожежна безпека об'єктів будівництва. Загальні вимоги

ДБН В.2.2-3:2018 Заклади освіти

ДБН В.2.2-4:2018 Заклади дошкільної освіти

ДБН В.2.2-9-2009 Громадські будинки та споруди. Основні положення

ДБН В.2.2-10-2001 Заклади охорони здоров'я

ДБН В.2.2-11-2002 Підприємства побутового обслуговування. Основні

положення

ДБН В.2.2-13-2003 Спортивні та фізкультурно-оздоровчі споруди

ДБН В.2.2-15-2005 Житлові будинки. Основні положення

ДБН В.2.2-16-2005 Культурно-видовищні та дозвіллеві заклади

ДБН В.2.2-18:2007 Заклади соціального захисту населення

ДБН В.2.2-20:2008 Готелі

ДБН В.2.2-23:2009 Підприємства торгівлі

ДБН В.2.2-24:2009 Проектування висотних житлових і громадських будинків

ДБН В.2.2-25:2009 Підприємства харчування (заклади ресторанного господарства)

ДБН В.2.2-26:2010 Суди

ДБН В.2.2-28:2010 Будинки адміністративного та побутового призначення

ДБН В.2.3-4-2015 Споруди транспорту. Автомобільні дороги

ДБН В.2.3-5-2018 Споруди транспорту. Вулиці та дороги населених пунктів

ДБН В.2.3-7-2010 Споруди транспорту. Метрополітени

ДБН В.2.3-15-2007 Автостоянки і гаражі для легкових автомобілів

ДБН В.2.5-20-2001 Інженерне обладнання будинків і споруд. Газопостачання

ДБН В.2.5-23:2010 Проектування електрообладнання об'єктів цивільного призначення

ДБН В.2.5-24-2003 Електрична кабельна система опалення

ДБН В.2.5-28:2006 Природне та штучне освітлення

ДБН В.2.5-56:2014 Системи протипожежного захисту

ДБН В.2.5-64:2012 Внутрішній водопровід та каналізація. Частина I.

Проектування. Частина II. Будівництво

ДБН В.2.5-67:2013 Опалення, вентиляція та кондиціонування

ДБН В.3.2-1-2004 Реставраційні, консерваційні та ремонтні роботи на пам'ятках культурної спадщини

ДБН В.3.2-2-2009. Житлові будинки. Реконструкція та капітальний ремонт

ДБН В.2.6-31:2016 Теплова ізоляція будинків

ДСТУ Б В.1.1-4-98 Будівельні конструкції. Методи випробувань на вогнестійкість. Загальні вимоги

ДСТУ Б В.2.7-117-2002 (ГОСТ 6787-2001) Плитки керамічні для підлог.

Технічні умови

ДСТУ 2587:2010. Безпека дорожнього руху. Розмітка дорожня. Загальні

технічні вимоги. Методи контролювання. Правила застосування

ДСТУ 4100-2002. Знаки дорожні. Загальні технічні умови. Правила застосування

ДСТУ IEC TR 60083:2015 Штепселі та розетки побутового й аналогічного загального призначення, стандартизовані в країнах-членах МЕК (IEC TR 60083:2015, IDT)

ДСТУ ISO 4190-6-2001 Установка ліфтова (елеваторна). Частина 6. Ліфти пасажирські для встановлення в житлових будинках. Планування і вибір.

ДСТУ ISO 9386-1:2005 Приводні підіймальні платформи для осіб з обмеженими фізичними можливостями. Правила безпеки. Розміри та функціонування. Частина 1. Вертикальні підіймальні платформи

ДСТУ ISO 9386-2:2005 Приводні підіймальні платформи для осіб з обмеженими фізичними можливостями. Правила безпеки. Розміри та функціонування. Частина 2. Приводні сходові підйомники для пересування по нахиленій площині користувачів, що сидять, стоять та на інвалідних-колясках

ДСТУ ISO 17049:2017 Доступне проектування. Застосування шрифту Брайля на інформаційних вказівниках, обладнанні та приладах (ISO 17049:2013, IDT)

ДСТУ ISO 23599:2017 Вироби для надання допомоги сліпим і людям зі слабким зором. Тактильні індикатори пішохідної зони (ISO 23599:2012, IDT)

ДСТУ EN 81-70:2010 Норми безпеки до конструкції і експлуатації ліфтів. Частина 70. Зручність доступу до ліфтів пасажирів, зокрема пасажирів із функційними порушеннями

ДСТУ EN 81-71+A1:2008 Норми безпеки до конструкції і експлуатації ліфтів. Частина 71. Специфічне використання пасажирських та вантажопасажирських ліфтів. Ліфти стійкі до вандалізму

ДСТУ EN 81-72:2017 Норми безпеки до конструкції і експлуатації ліфтів. Специфічне використання пасажирських та вантажопасажирських ліфтів. Частина 72. Ліфти пожежні

ДСТУ EN 81-73:2017 Норми безпеки щодо конструкції та експлуатації

ліфтів. Специфічне використання пасажирських та вантажопасажирських ліфтів. Частина 73. Режим роботи ліфтів у разі пожежі (EN 81-73:2016, IDT)

ДСТУ EN 50133-2-1:2012 (EN 50133-2-1:2000, IDT) Системи тривожної сигналізації. Системи контролювання доступу охоронного призначення. Частина 2-1. Загальні вимоги до складників системи (EN 50133-2-1:2000, IDT)
ДСТУ EN 50133-2-1:2012 (EN 62305-1:2011, IDT)

ДСТУ Б EN 15251:2011 Розрахункові параметри мікроклімату приміщень для проектування та оцінки енергетичних характеристик будівель по відношенню до якості повітря, теплового комфорту, освітлення та акустики (EN 15251:2007, IDT)

ДСТУ Б EN 15251:2011

ГБН В.2.2-34620942-002:2015 Лінійно-кабельні споруди телекомунікацій. Проектування

НПАОП 0.00-1.02-99 Правила будови і безпечної експлуатації ліфтів

3.ТЕРМІНИ ТА ВИЗНАЧЕННЯ ПОНЯТЬ

У цих Нормах використано терміни, установлені в Кодексі цивільного захисту України: захисні споруди цивільного захисту, інженерно-технічні заходи цивільного захисту, споруда подвійного призначення; в ДСТУ Б А.1.1-91: нормативний документ, стандарт; в ДБН А.2.2-3: будівля, споруда; ДСТУ 2272: шляхи евакуації.

Нижче наведено терміни, додатково використані у цих Нормах, та визначення позначених ними понять.

3.1 адаптація

Пристосування до нових умов, тут: пристосування середовища життєдіяльності, будівель і споруд до потреб МГН.

3.2 акцент

Контрастний орієнтир, елемент архітектурного середовища, інформаційно значущий для відвідувачів (споживачів), у тому числі МГН.

3.3 благоустрій ділянки

Комплекс заходів, що забезпечують доступність МГН і включають:

створення штучного ландшафту (озеленення), вимощення доріжок для пішоходів і проїзної частини, влаштування зовнішнього освітлення, створення зон відпочинку та розваг на ділянці, а також інформаційне забезпечення відвідувачів.

3.4 бордюр

Огорожа шляхів руху і просторів однорідними елементами малої висоти, яка поєднує функції щодо критеріїв безпеки та інформаційності.

3.5 виніс крони

Розмір в плані від крайки крони до стовбура рослини, дерева; зона передбачуваної травмонебезпеки для МГН.

3.6 візуальні засоби інформації

Тут: носії інформації у вигляді помітних зором текстів, знаків, символів, світлових сигналів переданих у тому числі людям із порушенням функцій органів слуху.

3.7 габарити

Внутрішні („у просвіті”) і зовнішні („в чистоті”) розміри елементів архітектурного середовища (предметів і просторів) за їх крайніми виступними частинами.

3.8 доступні для МГН будівлі і споруди

Будівлі і споруди, у яких реалізований комплекс архітектурно-планувальних, інженерно-технічних, ергономічних, конструкційних і організаційних заходів, що відповідають нормативним вимогам щодо забезпечення доступності і безпеки МГН.

3.9 елемент

Складова частина будь-чого, тут: архітектурний, технічний або механічний компонент ділянки, будівлі або приміщення, наприклад, робоче місце, місце відпочинку, душ, телефонна кабіна, двері, керуючий пристрій, ручка, поручень **зона**

Параметри і конфігурація функціонально організованого простору, не повністю відокремленого огорожувальними конструкціями.

3.10 зона безпеки

Зона (смуга) біля краю функціонального елемента (площадки, майданчика), призначена для запобігання травмонебезпечних ситуацій.

3.11 зона відвідувачів

Сукупність приміщень і просторів у будівлях і спорудах, призначених для відвідувачів

3.12 зона надання послуг (обслуговування)

Сукупність місць обслуговування в приміщенні або на земельній ділянці.

3.13 ідентифікація

Однозначне розпізнання функціонального призначення об'єкта або зони ризику.

3.14 інклюзивне навчання

Система освітніх послуг, гарантованих державою, що базується на принципах недискримінації, врахування багатоманітності людини, ефективного залучення та включення до освітнього процесу всіх його учасників.

3.15 кишеня

Ніша, простір, що прилягає до межі зони, приміщення комунікаційного шляху поза їх межами.

3.16 катафоти

Світлоогороджувальні панелі, призначені для розмітки і маркування поверхонь.

3.17 комунікаційні простори

Зони, приміщення будівель і споруд, ділянок, призначені, головним чином, для руху по них людських потоків.

3.18 комунікаційні шляхи

Частини комунікаційних просторів, призначені виключно для руху.

3.19 латеральний

Крайковий, обмежуючий край.

3.20 ліфтовий хол

Спеціальне приміщення, розташоване біля входу до ліфта.

3.21 маломобільні групи населення (МГН)

Люди, що відчувають труднощі при самостійному пересуванні, одержанні послуги, необхідної інформації або при орієнтуванні в просторі. До МГН тут віднесені особи з інвалідністю, люди з тимчасовим порушенням здоров'я, вагітні жі-

нки, літні люди, люди з дитячими колясками.

3.22 маячок

Світловий або звуковий пульсуючий орієнтир

3.23 місця обслуговування

Організовані та обладнані частини будівель, споруд, приміщень, зон для надання послуг відвідувачу. Включають в себе робоче місце, місце особи, яку обслуговують, можливо – місце очікування.

3.24 мнемосхема

Засіб забезпечення навігації (орієнтування) осіб з порушеннями зору, що являє собою тактильний план будівлі, об'єкта, окремих локацій об'єкта прилеглої території. Місце знаходження мнемосхеми має бути у доступному та зрозумілому для МГН місці переважно біля входу/виходу до будівлі (об'єкта). Також можна використовувати мнемосхеми з монтованим аудіосупроводом.

3.25 особа із порушенням зору

Особа, у якої повністю відсутній зір або гострота залишкового зору не перевищує 10%, або поле зору складає не більше 20%.

3.26 особа з інвалідністю

Особа зі стійким розладом функцій організму, що при взаємодії із зовнішнім середовищем може призводити до обмеження її життєдіяльності, внаслідок чого держава зобов'язана створити умови для реалізації нею прав нарівні з іншими громадянами та забезпечити її соціальний захист.

3.27 пандус

Суцільна похила площина (споруда), яка з'єднує дві різновисокі горизонтальні поверхні і влаштовується для переміщення колісних засобів і людей з однієї площини на іншу. Безпечний нахил площини не може перевищувати 8% (1:12)

3.28 парапет

Як правило, глуха огорожа перепаду висот, конструктивний елемент, що огорожує шляхи руху і функціональні простори, поєднує функції за критеріями безпеки та інформаційності.

3.29 перекладач жестової мови (сурдоперекладач)

Фахівець, що здійснює переклад усної мови на жестову мову глухих осіб з порушеннями слуху та забезпечує зворотній переклад жестової мови глухих осіб з порушеннями слуху на словесну мову.

3.30 піктограма

Символічний малюнок, частіше за все стилізований елемент візуальної комунікації, невеличкі графічні символи, які передають певну інформацію.

3.31 підйом

Різниця рівнів (вертикальний розмір) між найближчими горизонтальними площинами похилого шляху руху.

3.32 приміщення індивідуального обслуговування (функціональне)

Кабіна або кабінет, де здійснюється самообслуговування чи обслуговування МГН персоналом закладу (установи, підприємства). Габарити кабінети (кабінету) мають враховувати, як правило, можливість розміщення також особи, що супроводжує особу з інвалідністю.

3.33 пожежобезпечна зона

Частина будівлі, споруди, протипожежного відсіку, виділена протипожежними перешкодами для захисту людей від небезпечних факторів пожежі протягом заданого часу (від моменту виникнення пожежі до завершення рятувальних робіт), забезпечена комплексом заходів для проведення евакуації і рятування.

3.34 розумне пристосування

Внесення необхідних і доречних модифікацій і коректив, що не становлять непропорційного чи невиправданого тягаря для цілей забезпечення реалізації або здійснення можливостей особам з інвалідністю нарівні з іншими всіх прав людини і основоположних свобод. Розумним пристосуванням можуть бути допоміжні технічні засоби та механізми (переносні апарелі, пандуси, підйомні пристрої, механізми).

3.35 сигналізатори (сповіщувачі) небезпеки

Спеціальні елементи, вбудовані у поверхню або такі, що прикладаються до поверхні пішохідної доріжки чи іншим елементам для попередження людей

осіб з порушеннями зору про небезпеку на їх шляху.

3.36 символіка

Інформація для відвідувачів, яка відтворюється тактильним або графічним способом.

3.37 система засобів інформації (інформаційні засоби)

Сукупність носіїв інформації, що забезпечують для МГН своєчасне орієнтування у просторі, сприяють безпеці і зручності пересування, а також інформують про властивості середовища життєдіяльності.

3.38 смуга руху

Частина пішохідного шляху, призначена для руху в один ряд в одному напрямку.

3.39 спеціалізований елемент

Елемент, до якого (як до об'єкта нормування) ставляться специфічні вимоги щодо адаптації з урахуванням конкретного або сукупного дефектів здоров'я людини.

3.40 табло

Показчики з механічним, електричним або іншим приводом зміни символів на їх робочій поверхні.

3.41 тактильний

Властивість об'єкта, що сприймається шляхом дотику, тобто торкання до нього.

3.42 тактильні елементи доступності

Система засобів безпеки, орієнтування, отримання інформації для осіб з порушенням зору.

3.43 тактильні засоби інформації

Носії інформації, що передаються особам з порушенням зору і сприймаються шляхом дотику.

3.44 тактильний наземний, підлоговий показчик

Засіб відображення інформації, який являє собою смугу із різних матеріалів визначеного кольору і рисунку рифлення, що дозволяє особам з порушенням зору розпізнавати типи дорожнього або підлогового покриття шляхом відчуття на

дотик стопами ніг, тростиною, або використовуючи залишковий зір.

3.45 тактильні позначки

Елементи, що мають містити коротку інформацію про окремі локації на об'єкті виконану шрифтом Брайля.

3.46 текстофон

Апарат для передавання, приймання і ведення діалогу по телефону особами з порушеннями слуху в текстовому режимі. Апарат забезпечений клавіатурою і дисплеєм для відображення текстової інформації (нове визначення).

3.47 тифлотехнічні засоби

Засоби, що полегшують особам з порушенням зору роботу і засвоєння інформації (магнітофони, диктофони, письмові прилади, клавіатура зі шрифтом Брайля), планшети, смартфони та інші сучасні засоби зв'язку.

3.48 універсальний дизайн

Дизайн будівель і споруд, покликаний зробити їх максимально можливою мірою придатними для використання для всіх людей без необхідності адаптації чи спеціального дизайну. "Універсальний дизайн" не виключає допоміжних пристроїв для конкретних груп осіб з інвалідністю, де це необхідно.

3.49 універсальний елемент

Тут: елемент, що проектується з урахуванням можливого використання усіма категоріями населення, у тому числі МГН.

3.50 фактура

Рельєфність опорядження поверхні.

3.51 функціональна група приміщень

Сукупність пов'язаних просторово та функціонально приміщень і комунікаційних просторів.

3.52 функціональні зони

Простір, який характеризується визначеними ознаками, пов'язаними з будь-якою діяльністю (наприклад, зона телефону-автомату, зона у межах столу, зона стійки у кафетерії).

3.53 хол

Прохідний зал, як правило, прилягаючий до комунікаційного приміщення.

3.54 шлях руху

Пішохідний шлях, який використовується МГН для переміщення по ділянці (доріжки, тротуари, пандуси), а також на вході до будівлі або споруди та всередині будівель і споруд (горизонтальні і вертикальні комунікації).

3.55 шрифт Брайля

Рельєфний (рельєфно-крапковий) спеціальний шрифт для осіб з порушеннями зору, насамперед для незрячих і осіб, що слабо бачать.

3.56 штучна нерівність

Спеціально створене підвищення на проїзній частині дороги для примусового зниження швидкості руху, яке розташоване перпендикулярно до осі дороги.

4. ЗАГАЛЬНІ ПОЛОЖЕННЯ

4.1 При проектуванні, будівництві нових та реконструкції, реставрації, капітальному ремонті та переоснащенні існуючих житлових та громадських будівель і споруд обов'язковим є забезпечення у повному обсязі вимог доступності, зручності, інформативності і безпеки.

У разі якщо в існуючих житлових та громадських будівлях і спорудах неможливо у повному обсязі забезпечити вимоги доступності, зручності, інформативності і безпеки для потреб осіб з інвалідністю, з урахуванням думки громадських об'єднань осіб з інвалідністю здійснюється їх розумне пристосування.

4.2 Доступність для МГН повинна забезпечуватися:

- фізичною можливістю і зручністю потрапляння та пересування об'єктом, прилеглою територією, отриманням послуг;
- фізичною безпекою при потраплянні на об'єкт та пересуванні в ньому, прилеглою територією, отриманням послуг;
- можливістю вільного отримання інформації про об'єкт та послуги, що надаються; вільної навігації (орієнтування) по об'єкту та прилеглою територією.

4.3 При проектуванні будівництві нових та реконструкції, реставрації, капітальному ремонті та технічному переоснащенні існуючих житлових та громадських

будівель і споруд повинні бути забезпечені:

- доступність місць цільового відвідування і безперешкодність переміщення всередині будівель і споруд усіх користувачів, зокрема МГН;
- безпека шляхів руху (у тому числі евакуаційних), а також місць проживання, обслуговування і прикладення праці усіх користувачів, в тому числі МГН;
- евакуації людей з будівлі або в безпечну зону (з врахуванням особливостей осіб з інвалідністю) до ймовірної шкоди їх життю і здоров'ю внаслідок впливу небезпечних та надзвичайних факторів;
- своєчасне отримання МГН повноцінної і якісної інформації, яка дозволяє орієнтуватися в просторі, використовувати обладнання (у тому числі для самообслуговування), отримувати послуги, брати участь у трудовому і освітньому процесі;

4.4 Проектні рішення об'єктів повинні виконуватися таким чином, щоб об'єкти, що проектуються, були однаково доступними для усіх груп населення, в тому числі МГН. При цьому проектні рішення не повинні обмежувати умови життєдіяльності інших груп населення, а також ефективність експлуатації будівель. З цією метою елементи будівель і споруд мають бути універсальними для використання усіма групами населення. Необхідність застосування спеціалізованих елементів, що враховують специфічні потреби осіб з інвалідністю, встановлюється завданням на проектування, тільки при умові, що відсутні варіанти проектування універсальних елементів.

4.5 При проектуванні, будівництві нових та реконструкції, реставрації, капітальному ремонті та переоснащенні існуючих житлових та громадських будівель і споруд повинні виконуватися вимоги чинних нормативних документів: ДБН Б.2.2-12, ДБН В. 1.1-7, ДБН В.2.2-3, ДБН В.2.2-4, ДБН В.2.2-9, ДБН В.2.2-10, ДБН В.2.2-11, ДБН В.2.2-13, ДБН В.2.2-15, ДБН В.2.2-16, ДБН В.2.2-18, ДБН В.2.2-20, ДБН В.2.2-23, ДБН В.2.2-24, ДБН В.2.2-25, ДБН В.2.2-26, ДБН В.2.2-28, ДБН В.3.2-1, ДБН В.3.2-2, ДБН В.2.3-4, ДБН В.2.3-5.

5. ВИМОГИ ДО ЗЕМЕЛЬНИХ ДІЛЯНОК

5.1. Входи і шляхи руху

5.1.1 Вхід на територію або ділянку слід обладнувати доступними елементами інформації про об'єкт.

5.1.2 Транспортні проїзди на ділянці і пішохідні дороги на шляху до об'єктів не допускається об'єднувати, крім проїздів до спеціалізованих житлових будинків, будинків з квартирами в перших поверхах для МГН, а також в затіснених умовах центральної частини населених пунктів.

5.1.3 У проектах повинні бути передбачені умови безперешкодного і зручного пересування по ділянці до будівлі або по території установи, організації та підприємства, з урахуванням вимог ДБН Б.2.2-12, ДБН Б.2.2-5, ДБН В.2.3-15. Ці шляхи повинні бути поєднані з зовнішніми по відношенню до ділянки транспортними та пішохідним комунікаціями, спеціалізованими *паркувальними* місцями, зупинками громадського транспорту.

При перетині пішохідних шляхів транспортними засобами біля входу до будівлі або на ділянці слід передбачати інформаційні елементи завчасного попередження водіїв про місця переходу та його регулювання.

5.1.4 Система засобів орієнтації та інформаційної підтримки, а саме тактильні та візуальні елементи доступності, аудіо-показчики повинні бути передбачені на всіх шляхах руху на весь час експлуатації.

5.1.5 Ширина пішохідних шляхів із зустрічними рухом повинна бути не менше 1,8 м.

5.1.6 Повздовжній ухил пішохідних шляхів не повинен перевищувати 1:20 (5%). Якщо ухил пішохідних доріжок або тротуарів перевищує 5%, слід передбачати спеціальні пологі обхідні шляхи. На ділянках, де ухил пішохідних доріжок більше ніж 5% необхідно влаштовувати зовнішні сходи і пандуси. При влаштуванні з'їздів із тротуару біля будівлі допускається збільшувати поздовжній ухил до 10 % на відстані не більше ніж 10 м.

Поперечний ухил шляху руху слід приймати в межах 1-2 % (рис. 1).



Рис. 1- Розміри тротуарів і доріжок

5.1.7 За неможливості організації наземних пішохідних переходів (рис. 2), необхідно проектувати підземні та надземні переходи , які слід обладнувати пандусами із пологим спуском або підйомними пристроями (ліфт, підйомник).(рис.3-4).



Рис. 2 – Обладнання наземного пішохідного переходу

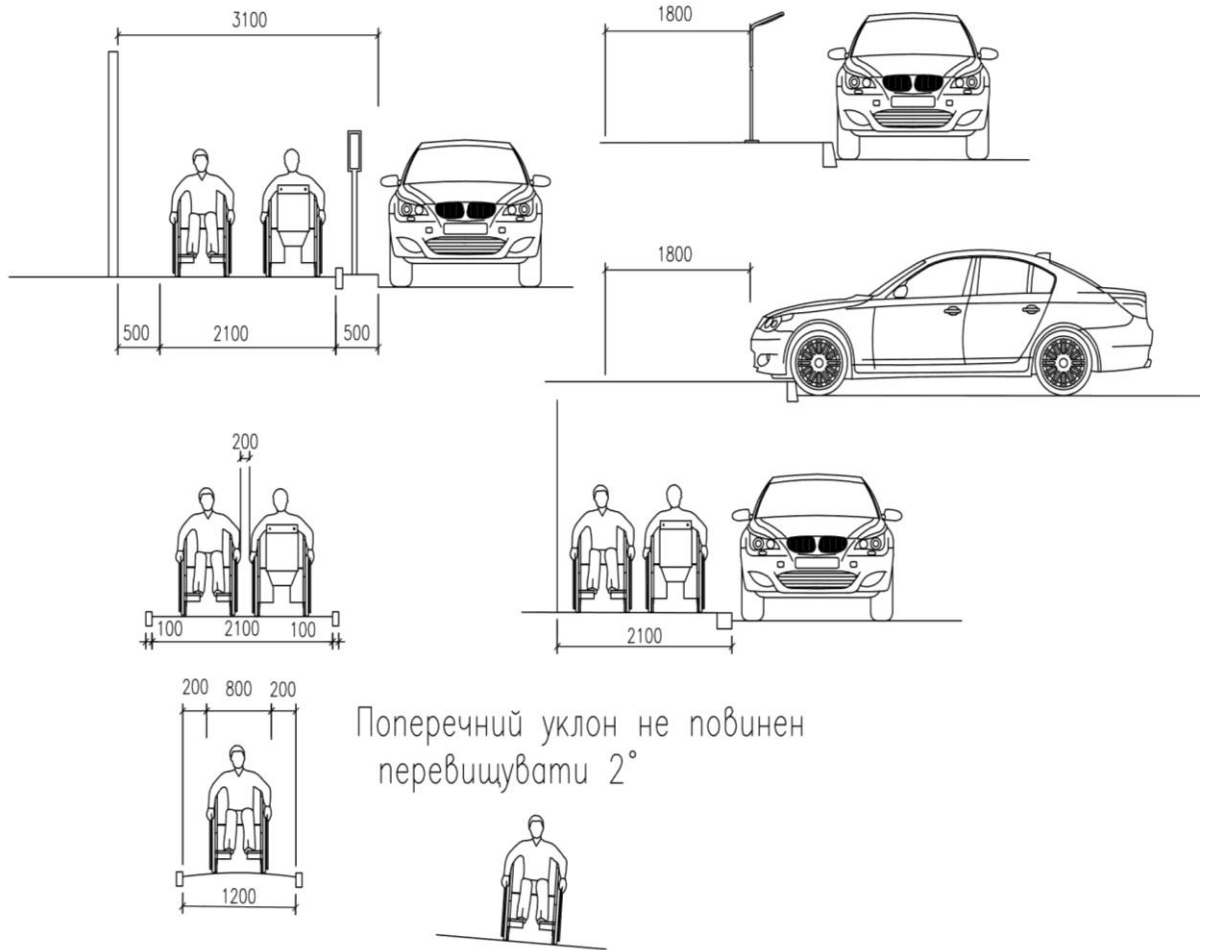

Рис. 3 - Пандус переходу

5.1.8 Для покриття пішохідних доріжок, тротуарів і пандусів не допускається застосування насипних або крупноструктурних матеріалів, що перешкоджають пересуванню на кріслах колісних або з милицями. Покриття повинно бути рівним, а товщина швів між елементами покриття не більше ніж

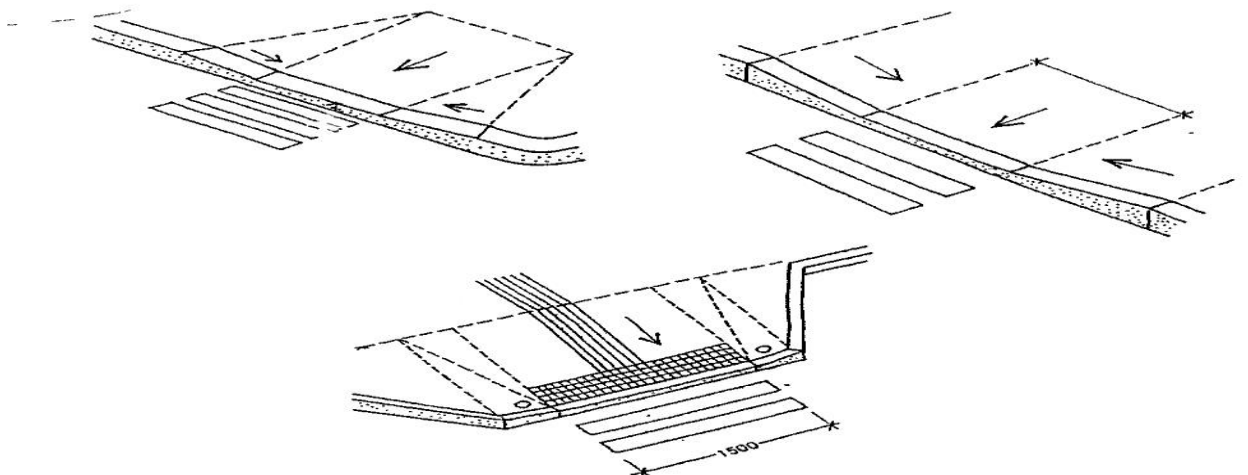
0,015 м.

5.1.9 Для запобігання травмуванню водовідвідні лотки на тротуарах повинні бути закриті решіткою з чарунками не більше 0,015м(рис. 4).

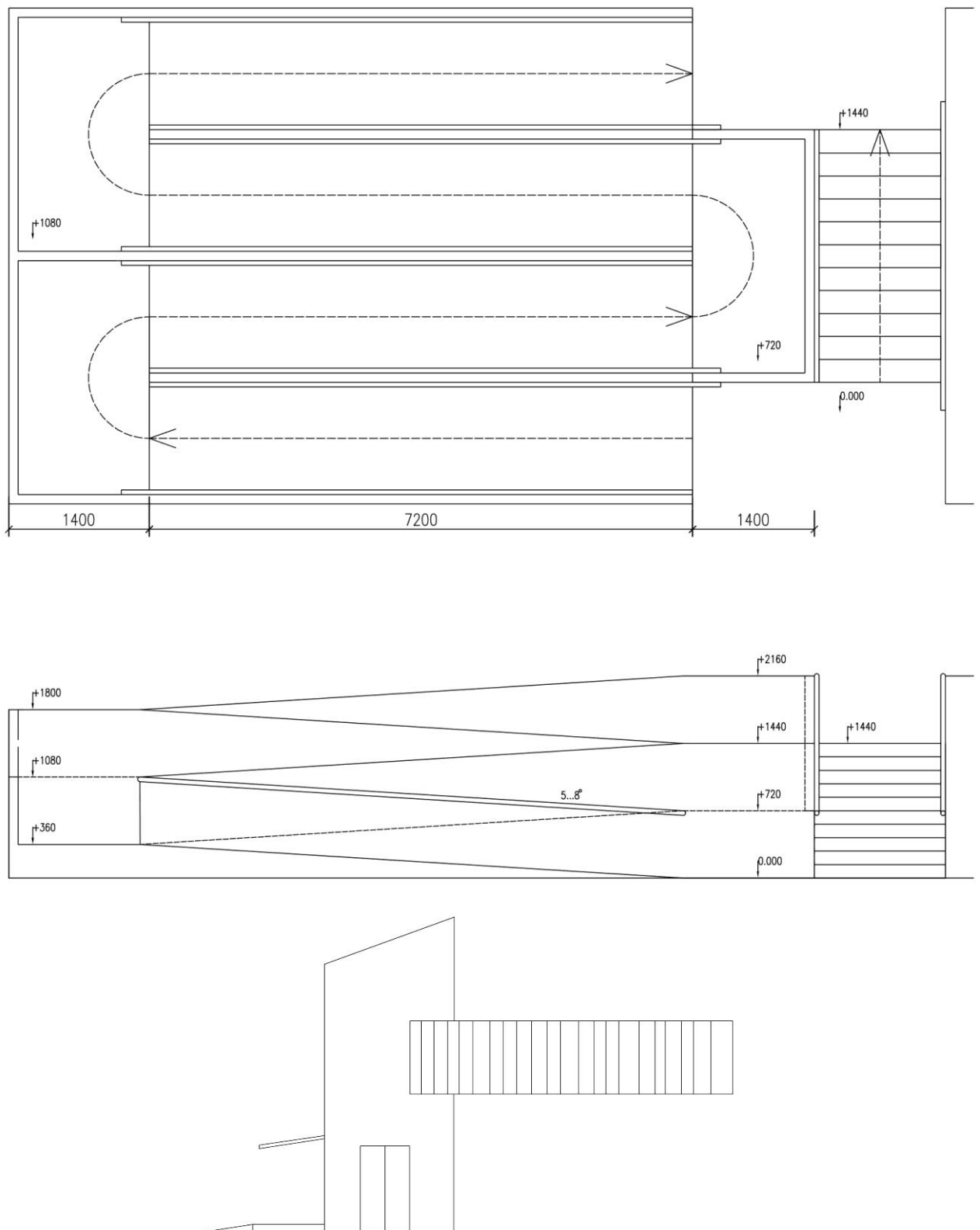

Рис. 4 – Схема влаштування водовідвідних лотків

5.1.10 На пішохідних шляхах руху не допускається застосовувати непрозорі хвіртки (дверей) на навісних завісах двосторонньої дії, хвіртки (дверей) з обертовими полотнищами, а також турнікети завширшки менше ніж 0,9м.

5.1.11 На шляхах руху не допускається встановлювати інформаційні стояки, колони . Обмежувачі руху транспорту стовпи та стовпчики мають бути діаметром не менше ніж 0,20 м та висотою не менше ніж 0,75 - 0,8 м. Відповідні елементи, що розміщуються на шляхах руху МГН, повинні мати контрастне маркування. Інтервал між стовпчиками повинен бути 0,9 м -1,2 м.

5.1.12 Вхідна площадка повинна мати: навіс, водовідвід як з поверхні площадки, так із покриття навісу. А залежно від місцевих кліматичних умов - підігрів, що встановлюється завданням на проектування.

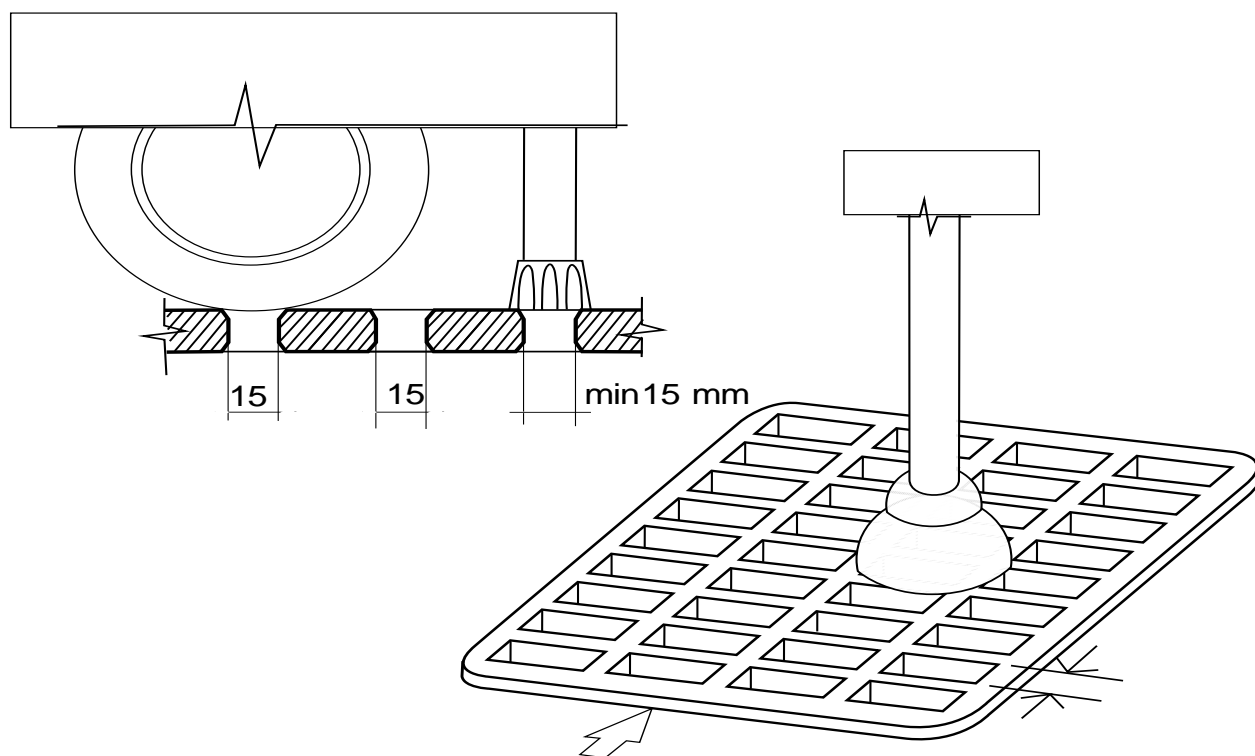
Поверхні покриття вхідних площадок і тамбурів повинні бути твердими, не допускати ковзання при намоканні і мати поперечний ухил у межах 1-2%.

Площадка біля сходів обов'язково має бути огорожена поручнями по всьому периметру

5.2 Зовнішні сходи

5.2.1 Зовнішні сходи дозволяється передбачати тільки за умови наявності ухилу землі у відповідному місці більше 10 %. За таких обставин зовнішні сходи повинні дублюватися пандусами, а за необхідності – іншими засобами підйому з вертикальним переміщенням або з переміщенням паралельно до нахилу сходів та відповідати вимогам ДБН В.2.3-5 (рис.5).



Рис. 5 - Обладнання сходів підйомником

Сходи повинні бути рівними, суцільними, з присідцями (лицьова вертикальна частина сходинки), із шорсткуватою поверхнею. Ширину маршів зовнішніх

сходів слід планувати та приймати не менше ніж 1,35 м., ширину сходинок – не менше ніж – 0,4 м, висоту підйомів сходинок - не більше ніж 0,12 м.

Всі сходи в межах одного маршу повинні бути однаковими за формою в плані, за шириною сходинки і висотою підйому сходинок. Край сходинки не має виступати за рівень присхідця (підсходинки). Поперечний ухил зовнішніх сходинок повинен бути в межах 1-2 %.

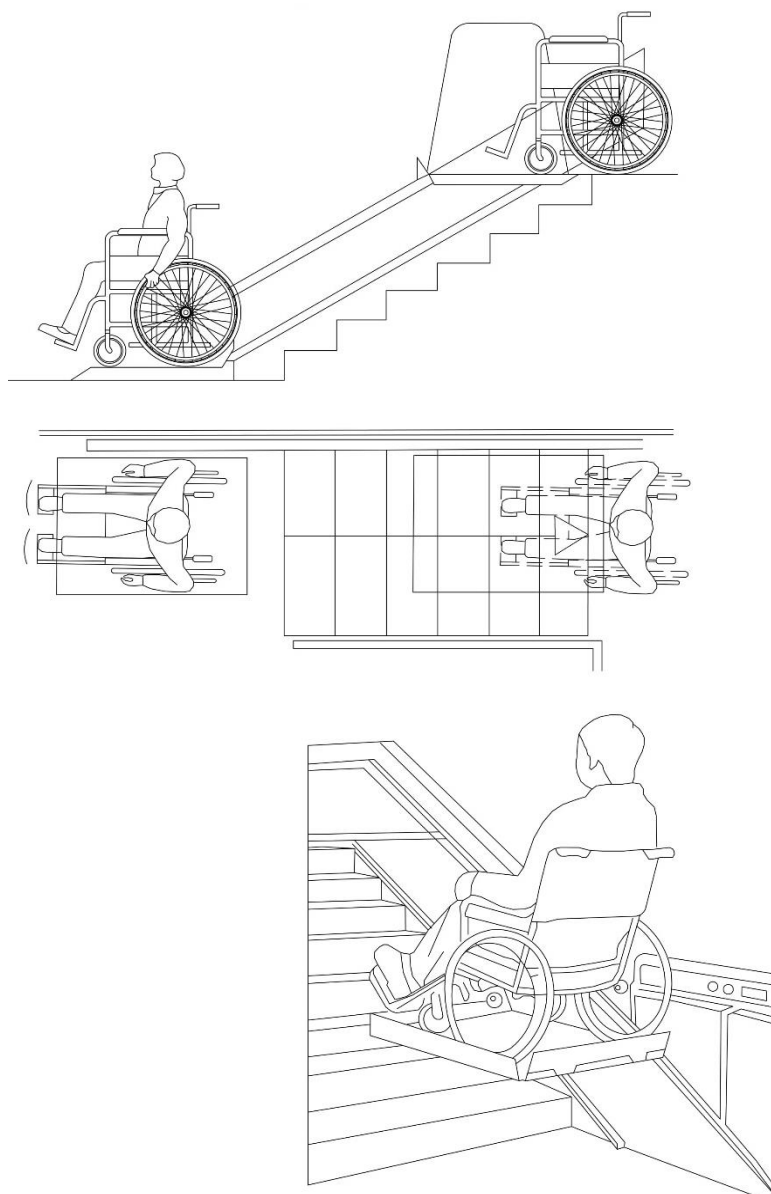
Між маршами сходів слід влаштовувати горизонтальні площадки шириною не менше ширини сходів і довжиною не менше 1,5 м. Марш сходів повинен мати не менше трьох сходинок, але не більше 18. Поодинокі сходинки повинні замінюватися пандусами.

5.2.2 Сходинки сходів на шляхах руху повинні бути суцільними з при (без просвітів), рівними, без виступів, із шорсткуватою поверхнею.

5.2.3 Слід застосовувати різноманітні за кольором матеріали сходинок в порівнянні з горизонтальними площадками перед ними.

5.2.4 Верхня і нижня сходинки сходового маршу повинні контрастувати як у відношенні до інших сходинок сходового маршу, так і до горизонтальних площадок сходового маршу. В іншому випадку слід передбачити маркування ребер 1-ї і останньої сходинок сходового маршу: ширина маркування горизонтальної площини ребра 0,05-0,07 м, вертикальної 0,03 -0,05 м

5.2.5 Сходи повинні мати з обох боків поручні на висоті 0,7м і 0,90 м, а на дитячих майданчиках -0,5 м.

Завершальні частини поручня і вгорі і внизу повинні бути довші маршу або похилої частини пандуса на 0,3 м.

За ширини сходів 2,5 м і більше слід додатково передбачати розділові поручні.

5.3 Зовнішні пандуси

5.3.1 Ухил зовнішніх пандусів на шляхах руху і біля входу до будівлі повинен бути не більше 8% (1:12), на коротких проміжках при перепаді висот поверхні на шляхах руху до 0,2 м і на з'їзді з тротуару на проїзну частину ухил приймається 10% (1:10) (рис.6). Ширина пандуса повинна бути в просвіті за одностороннім рухом 1,2 м, за двостороннім – 1,8 м. Максимальна висота одного пі-

дйому пандуса не повинна перевищувати 0,8м. Після кожного підйому необхідне влаштування горизонтальних площадок глибиною не менше 1,5 м. У виняткових випадках допускається передбачати гвинтові пандуси.

5.3.2 Зовнішні пандуси повинні мати двобічне огородження з поручнями. За висоти підйому 3,0 м і більше, пандуси слід замінювати підйомними пристроями.



Рис. 6 Ухили поверхні пішохідних доріжок:

а – безпечний для всіх ухил, що не потребує жодних додаткових облаштувань;
б - безпечний ухил, але, якщо перепад висот становить більше ніж 45 см необхідно встановлення бортиків уздовж крайки горизонтальних поверхонь або поручнів (п.5.3.4.3); в - допускається при перепаді висот поверхонь на шляхах руху до 0,2 м і менше

Поверхня пандусу повинна бути неслизькою, чітко маркована кольором або фактурою, контрастною відносно суміжних горизонтальних поверхонь.

5.3.3 Необхідність підігріву поверхні пандуса, а також *улаштування* навіса або укриття визначається *завданням на проектування*.

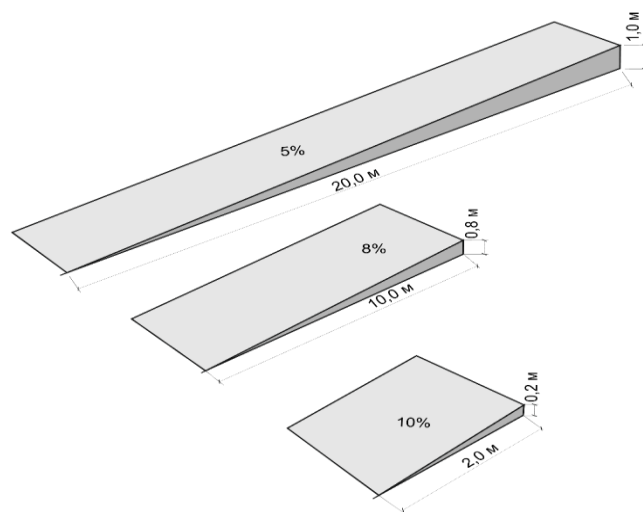
5.4 Паркувальні місця

5.4.1 На відкритих індивідуальних автостоянках біля закладів обслуговування слід виділяти не менше ніж 10 % місць (але не менше одного місця) для транспорту осіб з інвалідністю. Ці місця повинні позначатися дорожніми знаками та горизонтальною розміткою відповідно до Правил дорожнього руху з піктограмами міжнародного символу доступності.

Місця для паркування особистого автотранспорту осіб з інвалідністю, або транспорту який перевозить осіб з інвалідністю, рекомендується розміщувати поблизу входу до будівель і споруд але не далі ніж 50 м. Ширина зони для паркування автомобіля особи з інвалідністю повинна бути не менше ніж 3,5 м.

Розміри паркувальних місць, які розташовані паралельно бордюру, повинні забезпечувати доступ до задньої частини автомобіля, щоб використовувати пандус або підйомний пристрій (рис. 7).

Майданчики для зупинки для посадки або висадки транспорту, що перевозять осіб з інвалідністю, слід передбачати на відстані не далі ніж 50 м від входів до громадських будівель, доступних для МГН

Рис.А



Рис.Б



Рис.В

Рис. 7 – Стоянки індивідуального транспорту для осіб з інвалідністю

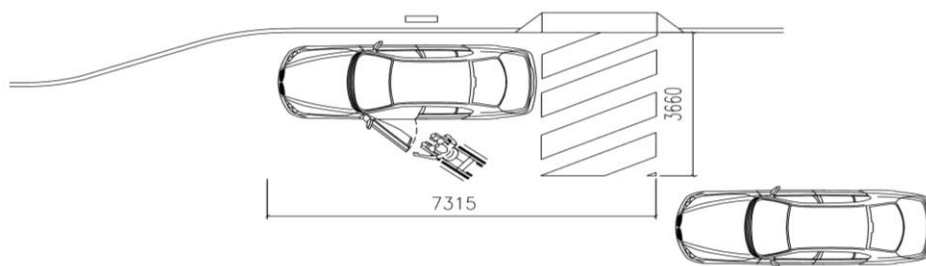
А- Габарити зон стоянки автомашин осіб з інвалідністю

Б-В Види паркувальних місць

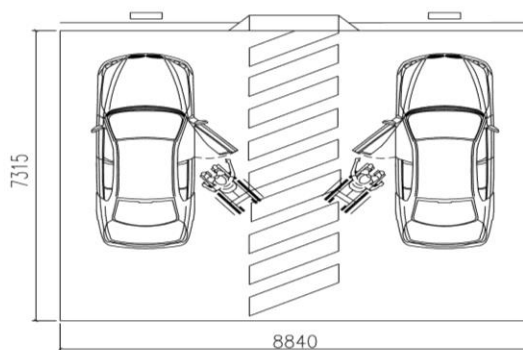
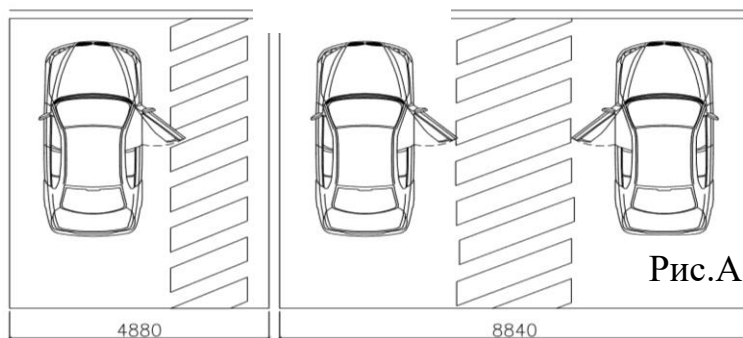
5.5 Пристрої і обладнання

5.5.1 Пристрої й обладнання (поштові скриньки, укриття таксофонів, банкомати, інформаційні щити), що розташовані на стінах будівель, споруд або на окремих конструкціях, і виступні елементи та частини будівель і споруд не повинні скорочувати нормований простір для проходу, а також проїзду і маневрування крісла колісного.

5.5.2 Об'єкти, нижня крайка яких розташована на висоті від 0,7 м до 2,1 м від рівня пішохідного шляху, не повинні виступати за площину вертикальної конструкції більше ніж на 0,1 м, а при їх розміщенні на розташованій окремо опорі не більше ніж 0,3 м. Діаметр такої опори повинен бути не менше ніж 0,5 м, яка має бути промаркована контрастним кольором. При збільшенні виступних розмірів простір під цими об'єктами необхідно виділяти бордюрним каменем, бортиком заввишки не менше ніж 0,05 м або огорожами заввишки не менше ніж 0,7 м тощо.

5.5.3 Таксофони, банкомати й інше спеціалізоване обладнання для осіб з порушенням зору повинно встановлюватися на горизонтальній площині із застосуванням рифленого покриття або на окремих плитах заввишки до 0,025 м, край яких повинен знаходитися від встановленого обладнання на відстані 0,7-0,8 м. Форми і краї підвісного обладнання повинні бути заокруглені.

6. ВИМОГИ ДО БУДІВЕЛЬ ТА СПОРУД

6.1 Входи і шляхи руху до будівель і споруд

6.1.1 При проектуванні нового будівництва слід керуватися принципами універсального дизайну передбачивши усі входи і виходи будівлю, в тому числі евакуаційні, в рівень землі без ваштування ганку. При цьому слід влаштовувати тверде покриття із дренажем та зливостоском.

При реконструкції житлових та громадських будівель і споруд допуска-

ється влаштування ганку висотою не більше 0,15 м від рівня вимощення або тротуару. В такому випадку необхідно влаштовувати пандуси відповідно до цих Норм.

6.1.2 При реконструкції громадських та споруд будинків безперешкодний доступ з ганку до приміщень першого поверху й ліфтового холу забезпечується влаштуванням пандусів відповідно до вимог цих Норм. У разі неможливості влаштування пандуса слід застосовувати розумне пристосування у вигляді піднімальних пристроїв згідно з вимогами ДСТУ EN 81-70, ДСТУ ISO 9386-1, ДСТУ ISO 9386-2.

6.1.3 Не допускається застосування дверей, що гойдаються на завісах, обертових дверей та турнікетів на шляхах руху МГН. У разі необхідності встановлення вищеназваних дверей, такі двері повинні бути продубльовані дверима для користування МГН. В такому випадку такі двері повинні бути позначені піктограмою Міжнародного символу доступності.

Двері для користування МГН бажано проектувати з автоматичним відчиненням (на фотоелементах) або з примусовим відчиненням через вимикач. Вимикач встановлюється поруч з дверима на видному і доступному для осіб в крісах колісному місці, на висоті 75-80 см і 30 см. (висота 30 см зручна для відкривання ногою або милицею/ціпком). Діаметр кнопки-вимикача 15 см.

У полотнах зовнішніх дверей потрібно передбачати оглядові панелі, заповнені прозорим і протиударним матеріалом. Прозорі полотна дверей на входах в будівлі, а також прозорі огороження, повинні виконуватися з ударостійкого матеріалу. Нижня частина скляних дверних полотнин повинна бути захищена протиударною смугою.

На прозорих полотнах дверей слід передбачати контрастне маркування на заввишки не менше 0,1 м і завширшки не менше 0,2 м, розташоване на рівні не нижче 1,2 м і не вище 1,5 м від поверхні пішохідного шляху.

6.1.4 Вхідні двері необхідно проектувати без порогів. За необхід-

ності влаштування порогів висота кожного елемента порогу не повинна перевищувати 0,02 м. При цьому необхідно виконувати скося/пандус не більше 300 мм в довжину і нахилом макс. 8 % (1:12).

Усі пороги повинні бути контрастно виділені. 6.1.4 Двері на входах слід проектувати з автоматичним, ручним або механічним відчиненням. Вмикач пристрою для відчинення МГН повинен бути в доступному для МГН та помітному для них місці.

На шляхах евакуації дозволяється використання розсувних дверей, за умови що вони:

- мають функцію "антипаніка";
- поряд з розсувними дверима є евакуаційні двостулкові двері;
- відчиняються і фіксуються при спрацюванні автоматично, віддалено з пожежного посту (посту охорони), за допомогою кнопки у дверях, або механічним засобом.

У двостулкових дверях одна робоча полотнина повинна мати ширину не менше 0,85 м.

6.1.1 За наявності контролю на вході слід застосовувати контрольно-пропускні пристрої та турнікети завширшки у просвіті не менше ніж 1.0 м, пристосовані для пропуску осіб на кріслах колісних.

Додатково до турнікетів слід передбачати боковий прохід, для забезпечення евакуації осіб на кріслах колісних та інших категорій МГН.

6.1.2 Глибина тамбурів і тамбур-шлюзів повинна бути не менше ніж 1,8 м, а в житлових будинках – не менше 1,5 м за ширини не менше ніж 2,2 м.

Дренажні і водозбірні ґрати, які встановлюють у підлозі тамбурів або вхідних площадок, повинні бути врівень з поверхнею покриття підлоги. Ширина просвітів їх чарунок не повинна перевищувати 0,015 м. Краще застосовувати ґрати з ромбоподібними або квадратними чарунками (рис. 8-9).

6.1.3 Усі приміщення в будинку повинні бути доступними для МГН на рівні з іншими особами. При розміщенні приміщень по висоті будинку, крім сходів, необхідно передбачати пандуси, ліфти згідно з вимогами ДСТУ EN 81-70, піднімальні

платформи, вертикальні підйомники згідно з вимогами ДСТУ ISO 9386-1, ДСТУ ISO 9386-2 або інші пристрої для переміщення

6.2 Горизонтальні комунікації

6.2.1 Шляхи руху до приміщень, зон і місць обслуговування всередині будівлі слід проектувати відповідно до нормативних вимог до шляхів евакуації людей з будівлі. Шляхи руху по коридорі слід приймати не менше ніж 1,5 м. (рис.9)

Висота проходів у просвіті, по всій їх довжині і ширині повинна бути не менше ніж 2,1 м (рис. 10).

Примітка. При реконструкції будівель дозволяється зменшувати ширину коридорів за умови створення роз'їздів (кишень) для крісел колісних.

6.2.2 Підходи до різного обладнання та меблів повинні бути завширшки не менше ніж 0,9 м, діаметр зони для самостійного розвороту особи з інвалідністю на кріслі колісному слід приймати не менш ніж 1,5 м.

Ширина дверних і відкритих прорізів у стіні, а також виходів з приміщення на сходову клітку має бути не менше ніж 0,9 м.

Дверні прорізи в приміщенні не повинні мати порогів і перепадів висот підлоги, якщо це не визначено призначенням приміщення.

6.2.3 У місцях відпочинку та очікування не менше одного місця повинно бути передбачено для осіб з інвалідністю на кріслі колісному або користувача з милицями (тростиною), а також його супровідного.

6.2.4 Шляхи руху МГН усередині будівлі слід проектувати згідно з вимогами ДБН В.1.1-7 до шляхів евакуації людей з будівлі:

Ширина шляху руху в коридорах, приміщеннях, галереях тощо у чистоті повинна бути не меншою:

- при русі в одному напрямку 1,5 м;
- при зустрічному русі 1,8 м.



Рис. 8 – Розміри вхідних тамбурів



Рис. 9 – Коридори і входи до приміщення

Ширину проходу в приміщенні з обладнанням і меблями слід приймати не менше ніж 1,2 м

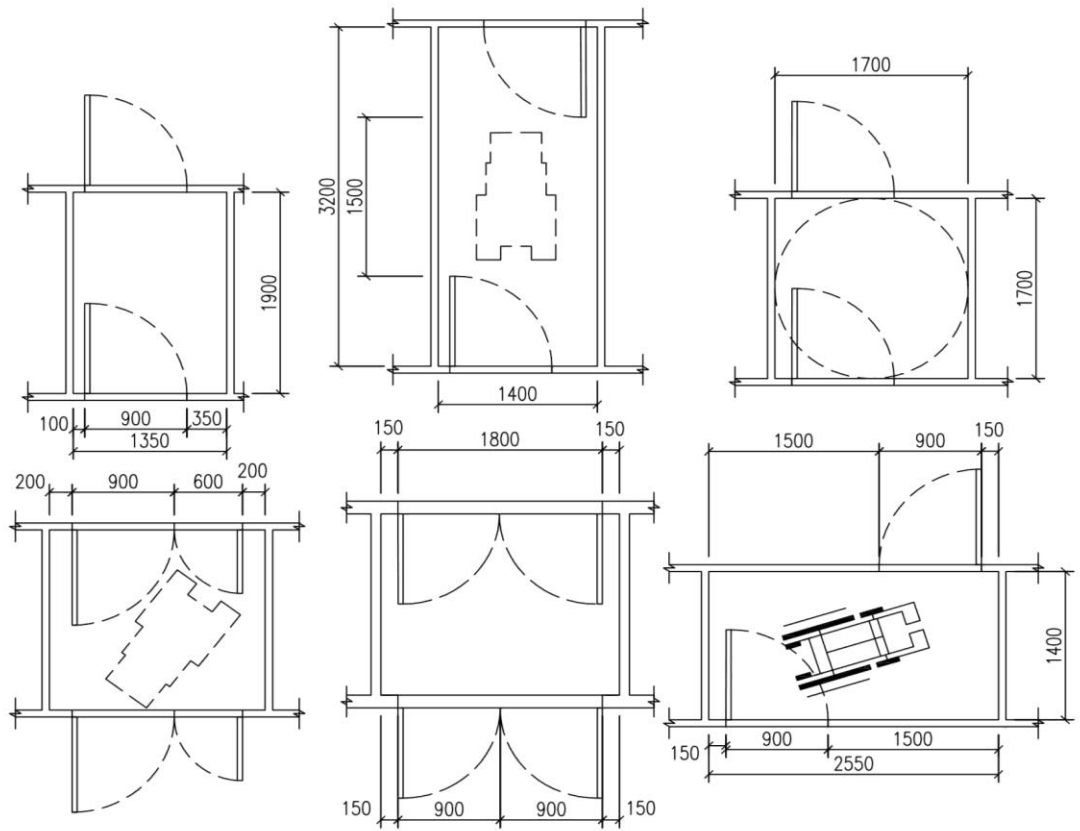
Ширина балконів і лоджій повинна бути не меншою ніж 1,5 м у просвіті.

Ширину коридору або переходу в інший будинок слід приймати не менше 2,0 м.

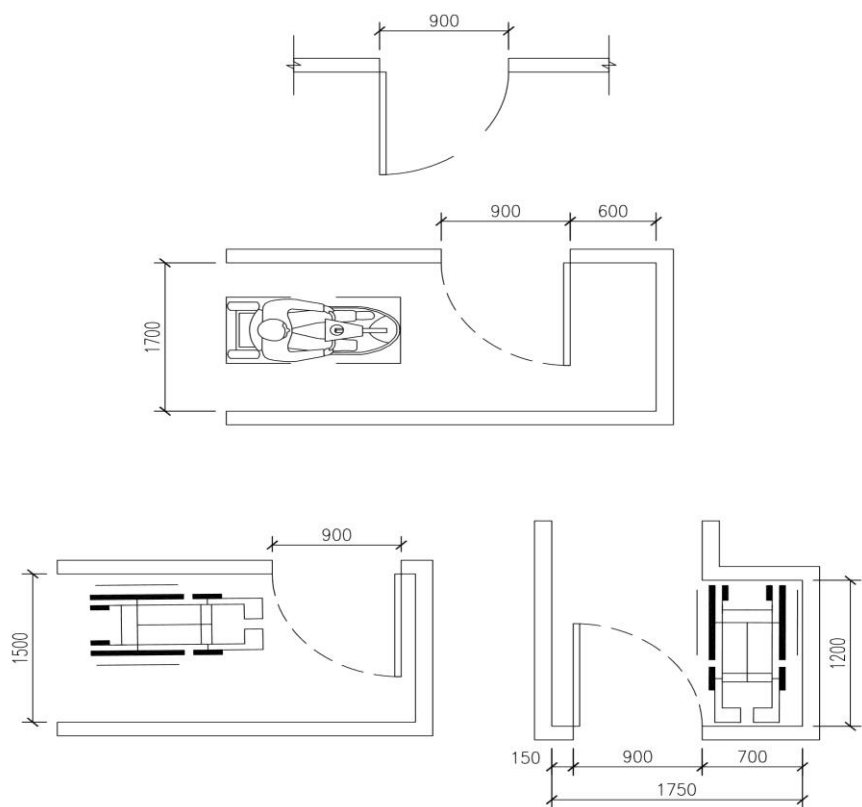
6.2.5 Для опорядження приміщень не допускається застосовувати ворсові килими з товщиною покриття (з урахуванням висоти ворсу) більше ніж 0,013 м.

Килимові покриття на шляхах руху повинні бути щільно закріплені, особливо на стиках полотнин і по краях різнорідних покриттів.

6.2.6 Ширина дверних і відкритих прорізів у стіні, а також виходів із приміщень і з коридорів у сходову клітку повинна бути не менше ніж 0,9 м. При глибині відкритого прорізу більше ніж 1,0 м ширину прорізу слід приймати по ширині комунікаційного проходу, але не менше ніж 1,2 м.

Внутрішні дверні прорізи не повинні мати порогів і перепадів висот підлоги. За необхідності влаштування порогів їх висота або перепад висот не повинні перевищувати 0,02 м.

6.2.7 В полотнинах зовнішніх дверей слід передбачати оглядові панелі, заповнені прозорим і ударно міцним матеріалом, нижня частина яких повинна розташовуватися в межах 0,3-0,9 м від рівня підлоги. Нижня частина дверних полотнин на висоту не менше ніж 0,3 м від рівня підлоги повинна бути захищена протиударною смугою

Слід застосовувати двері на завісах однобічної дії з фіксаторами у положеннях "відчинено" і "зачинено". Слід також використовувати двері, що забезпечують затримку автоматичного зачинення дверей тривалістю не менше ніж 5 с.



Рис.10 – Габарити крісел колісних і скутерів та можливості їх розвороту на 360°

6.3 Вертикальні комунікації

6.3.1 Сходи внутрішні

6.3.1.1 Ширина маршу сходів всередині будинку повинна бути не менше ніж 1,35 м. При розрахунковій ширині маршу сходів 2,5 м і більше слід передбачати додаткові розділові поручні.

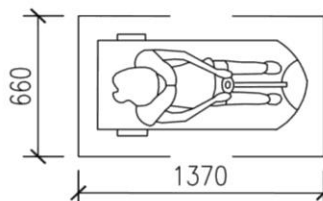
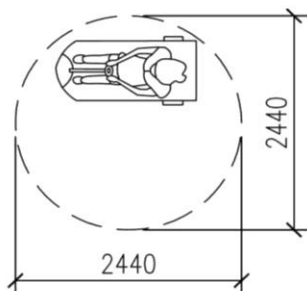
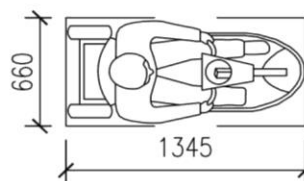
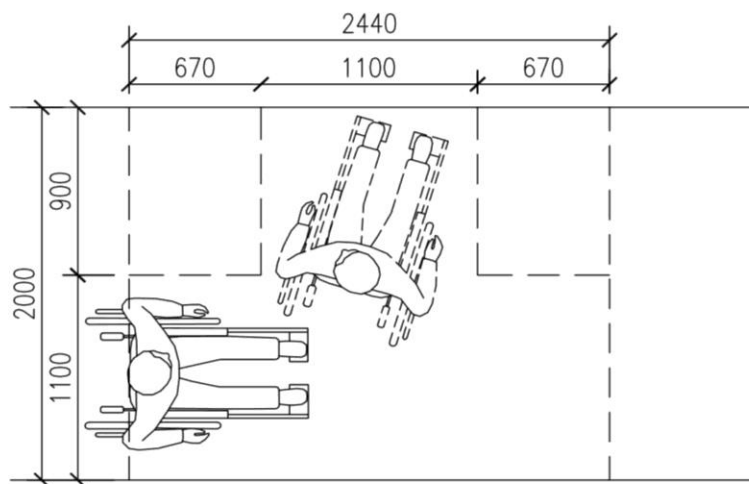
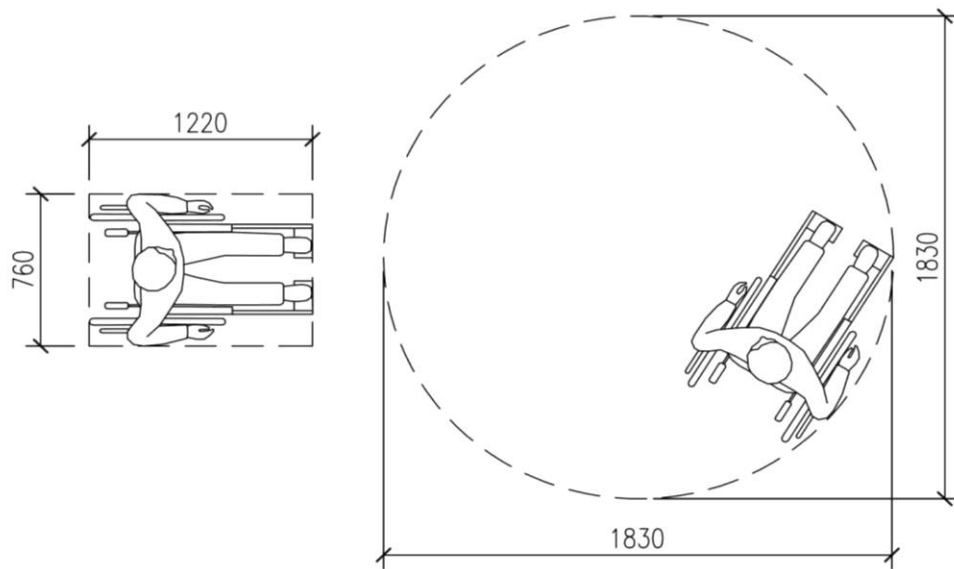
Усі сходинки в межах маршу повинні бути однакової геометрії і розмірів за шириною проступу і висотою підйому сходинок. Допускається змінювати колір проступів нижніх сходинок першого маршу відкритих сходів.

6.3.1.2 Ширина проступів сходів, крім внутрішньоквартирних, повинна бути не менше ніж 0,3 м, а висота підйому сходинок – не більше ніж 0,15 м. Сходинки повинні мати підсхідці. Уклони сходів повинні бути не більше ніж 1:2. Ребро сходинок повинно мати заокруглення радіусом не більше ніж 0,02 м. Бічні краї сходинок, що не примикають до стін, повинні мати бортики заввишки не менше ніж 0,02 м.

6.3.1.3 На верхній або бічній, зовнішній відносно до маршу поверхні поручнів перил повинні передбачатися рельєфні позначення поверхів у тактильному вигляді та (або) шрифтом Брайля. Розміри цифр повинні бути не менше ніж, м: ширина – 0,01, висота – 0,015, висота рельєфу цифри – не менше ніж 0,002 м. На кожному поверсі також має бути встановлена інформаційна табличка з вказаним поверхом, яка виконана контрастним кольором.

6.3.1.4 На шляхах евакуації перша та остання сходинка сходового маршу або поручні сходів повинні бути повинні бути промарковані світловідбиваючими елементами (контрастна фарба, катафоти тощо)

6.3.2 Пандуси внутрішні

6.3.2.1 При проектуванні нового будівництва, для забезпечення вертикального переміщення від рівня входу в будівлю до рівня 1-го поверху і вище слід застосовувати ліфти із прохідною кабіною.

При реконструкції, внутрішні сходинки до рівня 1 поверху мають бути дубльовані пандусами, у випадку розміщення приміщень на поверхах вище або нижче поверху основного входу до будівлі (першого поверху), допу-

скається розумне пристосування у вигляді підйомників з вертикальним або паралельно до нахилу сходів переміщенням згідно з вимогами ДСТУ ISO 4190-6, ДСТУ ISO 9386-1, ДСТУ ISO 9386-2, ДСТУ EN 81-70, ДСТУ EN 81-71, НПАОП 0.00-1.02.

6.3.2.2 Поверхня або поручні маршу пандуса повинна візуально контрастувати з горизонтальною поверхнею на початку і в кінці пандуса. Допускається для виявлення граничних поверхонь застосування світових маячків або світових стрічок.

Ухил пандуса в будівлі повинен бути до 8% (1/12).

6.3.2.3 Максимальна висота одного підйому (маршу) пандуса, ширина, влаштування площадок на горизонтальній ділянці, наявність гвинтових пандусів вказані у п.5.3.1

При перепаді висот підлоги на шляхах руху до 0,2 м і менше допускається збільшувати ухил пандуса до 10 %.

6.3.2.4 По поздовжніх краях пандуса, що не примикають до стін, слід передбачати бортики заввишки не менше ніж 0,05 м.

6.3.2.5 Уздовж обох боків усіх сходів і пандусів, а також біля всіх перепадів висот більше ніж 0,45 м необхідно встановлювати огорожу з поручнями.

Поручні пандусів слід розташовувати на висоті 0,7 і 0,9 м, а в закладах дошкільної освіти - на висоті 0,5 м.

Завершальні частини поручнів мають мати продовження по горизонталі на 30 см як вгорі, так і внизу.

6.3.3 Ліфти і підйомники

6.3.3.1 Будівлі та споруди слід обладнувати пасажирськими ліфтами та підйомниками (нахиленими або вертикальними піднімальними платформами тощо) у випадку розміщення приміщень на поверхах вище або нижче поверху основного входу до будівлі (першого поверху) згідно з вимогами ДСТУ ISO 4190-6, ДСТУ ISO 9386-1, ДСТУ ISO 9386-2, ДСТУ EN 81-70, ДСТУ EN 81-71, НПАОП 0.00-1.02. Вибір способу підйому осіб з інвалідністю і

можливість дублювання цих способів підйому встановлюються у завданні на проектування.

Будівлі, обладнуються ліфтами для транспортування пожежних підрозділів згідно з вимогами ДБН В.1.1-7, ДСТУ EN 81-72 і ДСТУ EN 81-73.

6.3.3.2 Кабіна ліфта повинна мати внутрішні розміри не менше ніж, м: ширина – 1,1; глибина – 1,4 (рис.11).

Для нового будівництва слід застосовувати ліфти із шириною дверного прорізу не менше ніж 0,9 м. В решті випадків розмір дверного прорізу встановлюється у завданні на проектування із шириною дверного прорізу максимально наближеному до 0,9 м.

6.3.3.3 Світлова та звукова інформативна сигналізація біля кожних дверей ліфта повинна бути передбачена.

6.3.3.4 Кількість ліфтів, необхідних для порятунку осіб з інвалідністю із зон безпеки, встановлюється відповідно до додатка Б (рис. 11).

Необхідно застосовувати ліфти, оснащені системами керування, що відповідають вимогам ДСТУ ISO 4190-6 та НПАОП 0.00-1.02.

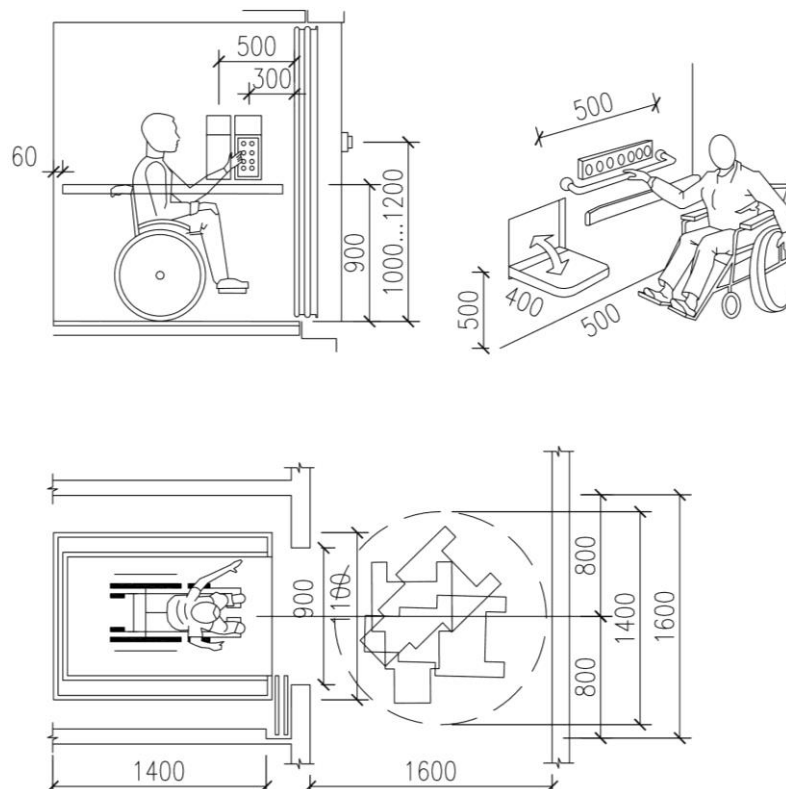



Рис. 11 – Розміри площадок перед ліфтами, обладнання ліфтів

6.3.3.5 Кнопки ліфтів мають бути облаштовані тактильними позначками, які дублюють текстову інформацію. Текстова інформація на кнопках має бути виконана збільшеним шрифтом у контрастному співвідношенні кольорів. Крім того, у ліфтах повинна бути передбачена наявність голосового інформатора та звукового сигналізатора. На одвірках входів до ліфта на висоті 1,5 м повинні бути рельєфні цифри та продубльовані шрифтом Брайля, що вказують на поверх. Висота цифри 5 см. Навпроти виходу з ліфта на стіні повинен бути також вказаний номер поверху. Цифра має бути контрастною зі стіною, на якій вона розміщена.

6.3.3.6 Улаштування піднімальних платформ слід передбачати відповідно до вимог безпеки ДСТУ ISO 9386-2.

Улаштування вертикальних підйомників слід передбачати відповідно до вимог безпеки ДСТУ ISO 9386-1 (рис. 12-14).

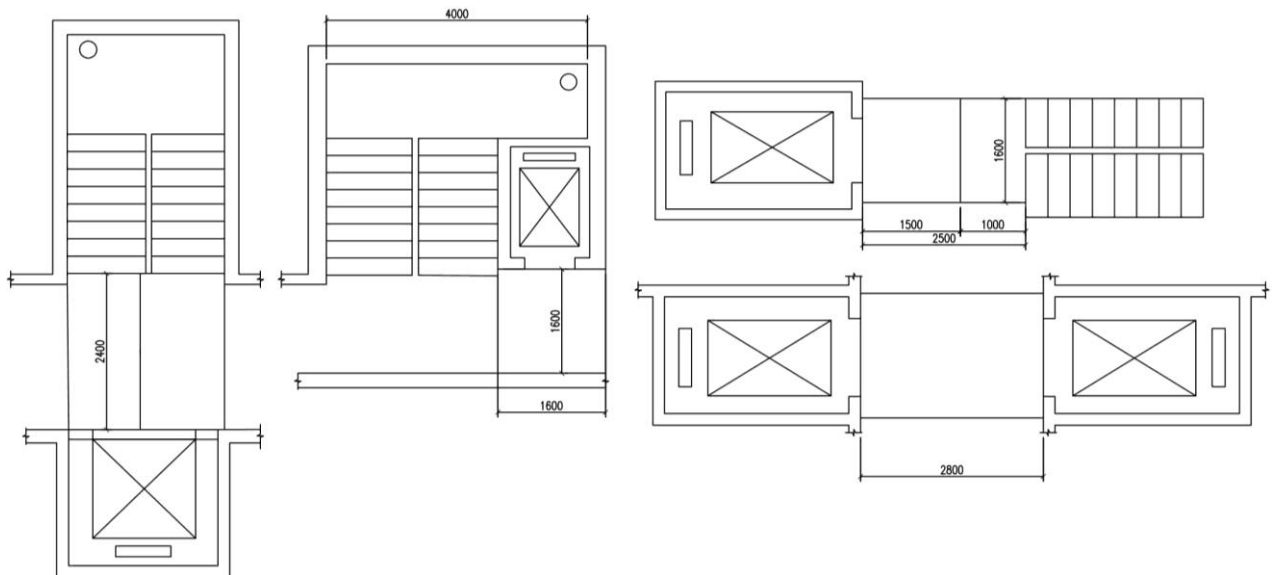

Рис. 12 – Індивідуальні підйомники вертикальні



Рис. 13 – Індивідуальні підйомники похильні

6.4 Внутрішнє обладнання

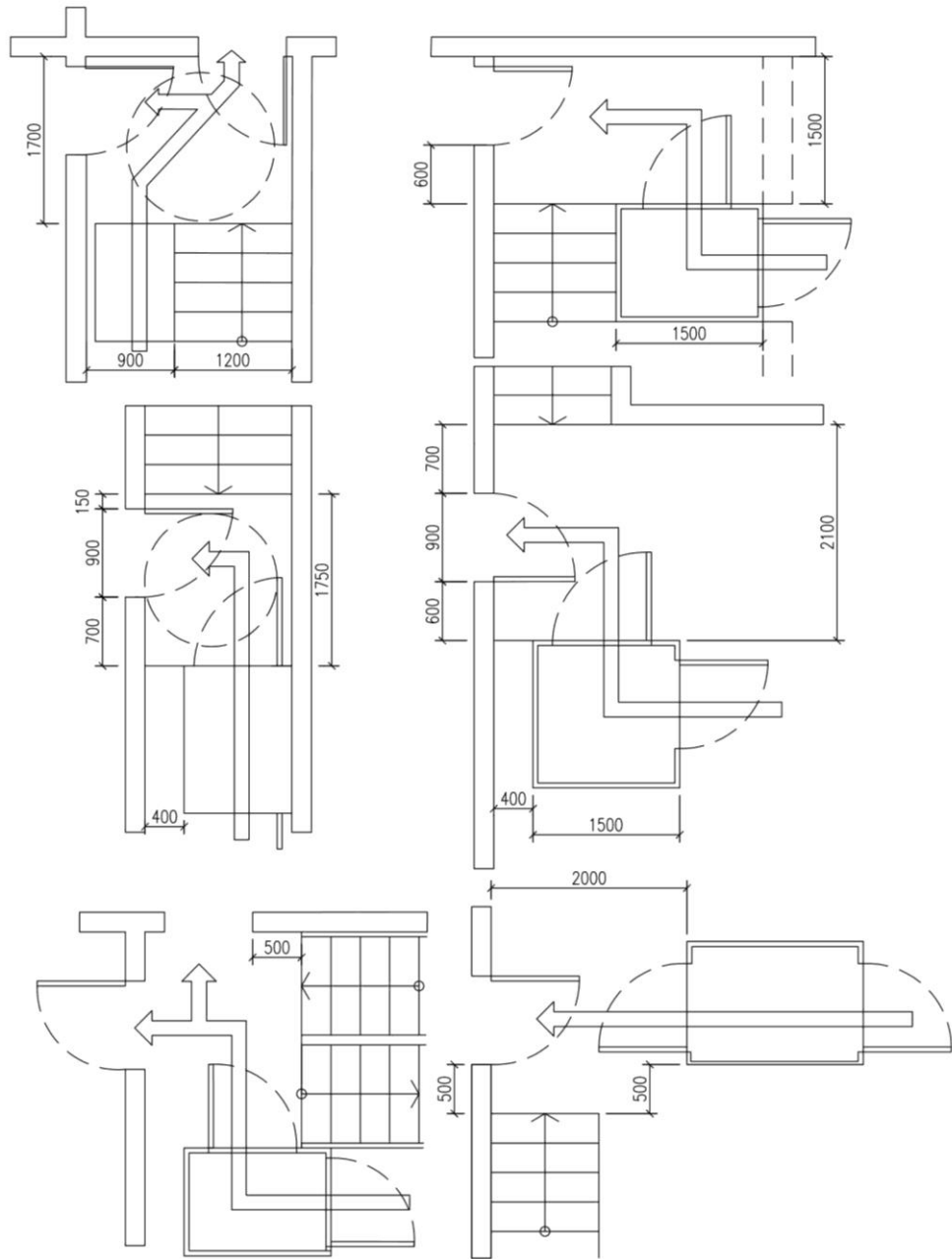
6.4.1 Системи засобів інформації і сигналізації про небезпеку повинні бути комплексними і передбачати візуальну, звукову і тактильну інформацію в приміщеннях (крім приміщень з мокрими процесами. Вони повинні відповідати вимогам ДБН В.1.1-7, ДБН В.2.5-13, [8].

Засоби інформації (у тому числі знаки і символи) повинні бути ідентичними в межах будівлі або комплексу будівель і споруд, розташованих в одному районі, підприємстві тощо, і відповідати знакам, встановленим чинними нормативними документами.

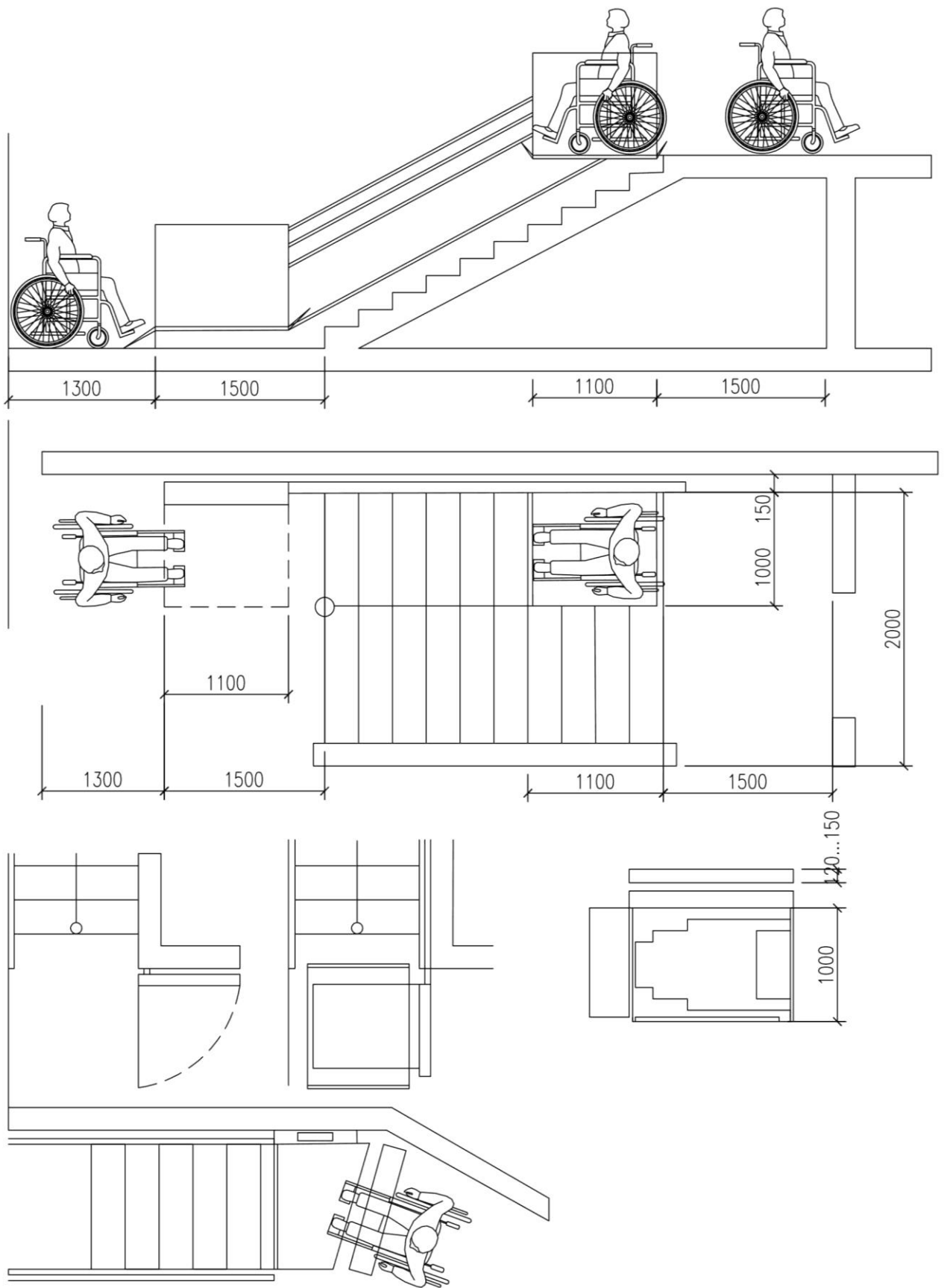
6.4.2 Система засобів інформації зон і приміщень (особливо в місцях масового відвідування), а також входних вузлів і шляхів руху, повинна забезпечувати безперервність інформації, своєчасне орієнтування й однозначне упізнання об'єктів і місць відвідування. Вона повинна передбачати можливість одержання інформації про асортимент послуг, що надаються, розміщення і призначення функціональних елементів, розташування шляхів евакуації, попереджати про небезпеку в екстремальних ситуаціях тощо.

6.4.3 Візуальна інформація повинна розташовуватися на контрастному фоні з розмірами знаків, що відповідають відстані огляду, і бути ув'язана з художнім рішенням інтер'єра.

6.4.4 Освітленість приміщень і комунікацій, якщо відомо, що ними будуть користуватися МГН, слід підвищувати на один ступінь порівняно з вимогами ДБН В.2.5-23 та ДБН В.2.5-28.

Перепад освітленості між сусідніми приміщеннями і зонами не повинен бути більший ніж 1:4.

6.4.5 У вестибюлях громадських будівель та споруд слід передбачати встановлення звукових інформаторів за типом телефонів-автоматів, якими можуть користуватися відвідувачі з порушенням зору, і текстофонів для відвідувачів з порушенням слуху.

6.4.6 Прилади для відчинення і зачинення дверей, горизонтальні поручні, а також ручки, важелі, крани і кнопки різних апаратів, отвори торговельних і квит-

кових автоматів та інші пристрої усередині будинку, слід встановлювати на висоті не більше ніж 1,1 м і не менше ніж 0,85 м від підлоги і на відстані не менше ніж 0,4 м від бічної стіни приміщення або іншої вертикальної поверхні.

Вимикачі і розетки в приміщеннях слід проектувати згідно з вимогами ДСТУ ІЕС TR 60083 та передбачати на висоті 0,8 м від рівня підлоги. Зазначені елементи електричного обладнання повинні бути виділені контрастним кольором.

6.4.7 Слід застосовувати дверні ручки, запори, засувки й інші прилади відчинення і зачинення дверей, що повинні мати форму, яка дозволяє особі з інвалідністю керувати ними однією рукою (кулаком) і не вимагає застосування надто великих зусиль або значних поворотів руки у зап'ясті. Доцільно орієнтуватися на застосування легко керованих приладів і механізмів, а також П-подібних ручок.

Ручки на полотнах розсувних дверей повинні встановлюватися так, щоб при повністю відчинених дверях ці ручки були легко доступними по обидва боки стіни.

Ручки дверей, розташованих у куті коридору або приміщення, повинні розміщуватися на відстані від бічної стіни не менше ніж 0,6 м. Зазначені елементи дверей слід виділяти контрастним кольором.

6.4.8 На входних дверях до приміщень, у яких небезпечно або категорично заборонене перебування МГН (бойлерних, венткамерах, трансформаторних вузлах тощо), слід встановлювати запори, що виключають вільне проникнення всередину приміщення. Дверні ручки подібних приміщень повинні мати поверхню з розпізнавальними знаками або нерівностями, що відчуються тактильно.

6.4.9 Застосовувані в проектах матеріали, оснащення, обладнання, вироби, прилади повинні мати гігієнічні сертифікати органів державної санітарно-епідеміологічної служби.

7. ОСОБЛИВІ ВИМОГИ ДО СЕРЕДОВИЩА ЖИТТЄДІЯЛЬНОСТІ МАЛОМОБІЛЬНИХ ГРУП НАСЕЛЕННЯ

7.1. Житлові будівлі і приміщення

7.1.1 Житлові будинки і житлові приміщення громадських будівель слід проектувати згідно з вимогами ДБН В.2.2-9, ДБН В.2.2-15, ДБН В.2.2-20, ДБН-363 із забезпеченням потреб маломобільних груп населення:

- - доступність квартири або житлового приміщення від входу у будівлю;
- - доступність усіх приміщень будівлі у з квартири або житлового приміщення;
- - застосування обладнання, що відповідає потребам осіб з інвалідністю;
- - забезпечення безпеки і зручності користування обладнанням і приладами;
- - обладнання прибудинкової території і власне будівлі необхідними інформаційними системами.

7.1.2 Для осіб з інвалідністю на кріслах колісних необхідно передбачати розміщення для них квартир у рівні першого поверху із можливістю виходу безпосередньо назовні. Для влаштування окремого входу через тамбур та підйомника рекомендується збільшення площі квартири на 12 м².

7.1.3 У житлових будинках соціального житлового фонду кількість і спеціалізацію квартир по окремих категоріях осіб з інвалідністю встановлювати завданням на проектування

При проектуванні житлових приміщень слід виходити з можливості наступного їх дообладнання за необхідності з урахуванням потреб окремих категорій маломобільних груп населення

7.1.4 При розміщенні квартир для сімей з особами з інвалідністю на кріслах колісних у рівні першого поверху слід забезпечувати можливість виходу безпосередньо назовні. Для влаштування окремого входу через приквартирний тамбур і влаштування підйомника рекомендується збільшення площі квартири на 12 м².

7.1.5 Мінімальний розмір житлового приміщення, кухні повинен проектуватися: за ДБН В.2.2-15 (рис.13-14)

7.1.6 Ширина кухні повинна бути не менше 2,3 м при однобічному розміщенні обладнання та 2,9 м - при двобічному або кутовому розміщенні обладнання.

Кухні слід оснащувати електроплитами (рис. 17-18).

7.1.7 Розміри санітарно-гігієнічних приміщень у квартирах повинні відповідати вимогам, зазначеним у 11.13.

У квартирах для сімей, в яких є особи з інвалідністю, що користуються кріслами колісними, вхід до приміщення, обладнаного унітазом, допускається проектувати з кухні або з житлової кімнати (рис. 19).

7.1.8 Ширина підсобних приміщень у квартирах для сімей, в яких є люди з інвалідністю (у тому числі на кріслах колісних) повинна бути не менше ніж, м:

- передпокою (з можливістю зберігання крісла колісного) 1,6;
- внутрішньо квартирних коридорів1,15.

7.1.9 В житлових будинках II категорії за ДБН В.2.2-15, за необхідності, слід передбачати можливість улаштування у складі квартири комори площею не менше ніж 4 м² для зберігання інструментів, матеріалів і виробів, що використовуються і виробляються особами з інвалідністю при роботі вдома, а також для розміщення тифлотехніки і брайлівської літератури.



Рис. 15 –Визначення параметрів спальної кімнати



Рис. 16 – Облаштування спальної кімнати та вітальні

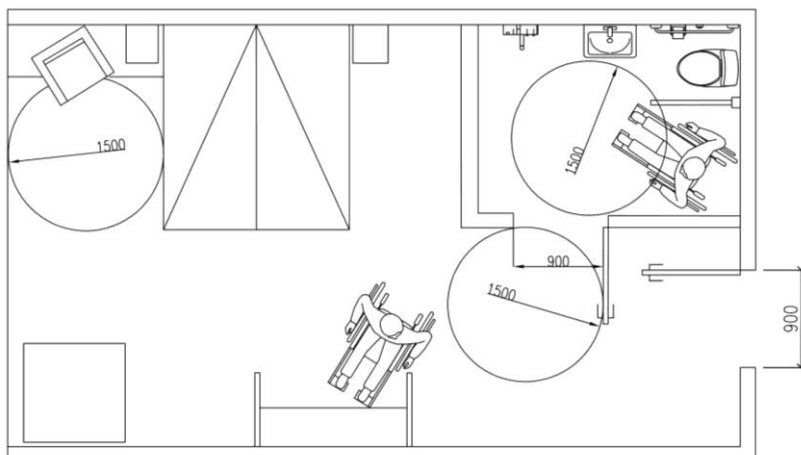
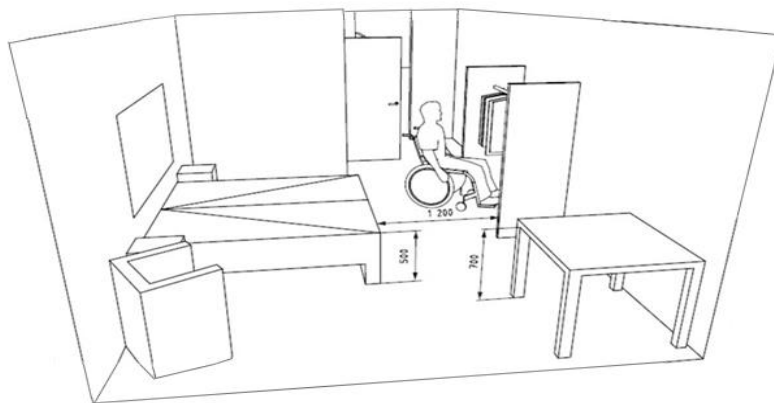

Рис. 17 – Рішення кухонь в квартирах для осіб з інвалідністю на кріслах колісних

1 - мийна, 2 - робочий стіл, 3 - електроплита,
4 - жарочна шафа, 5 - консольна електроплита

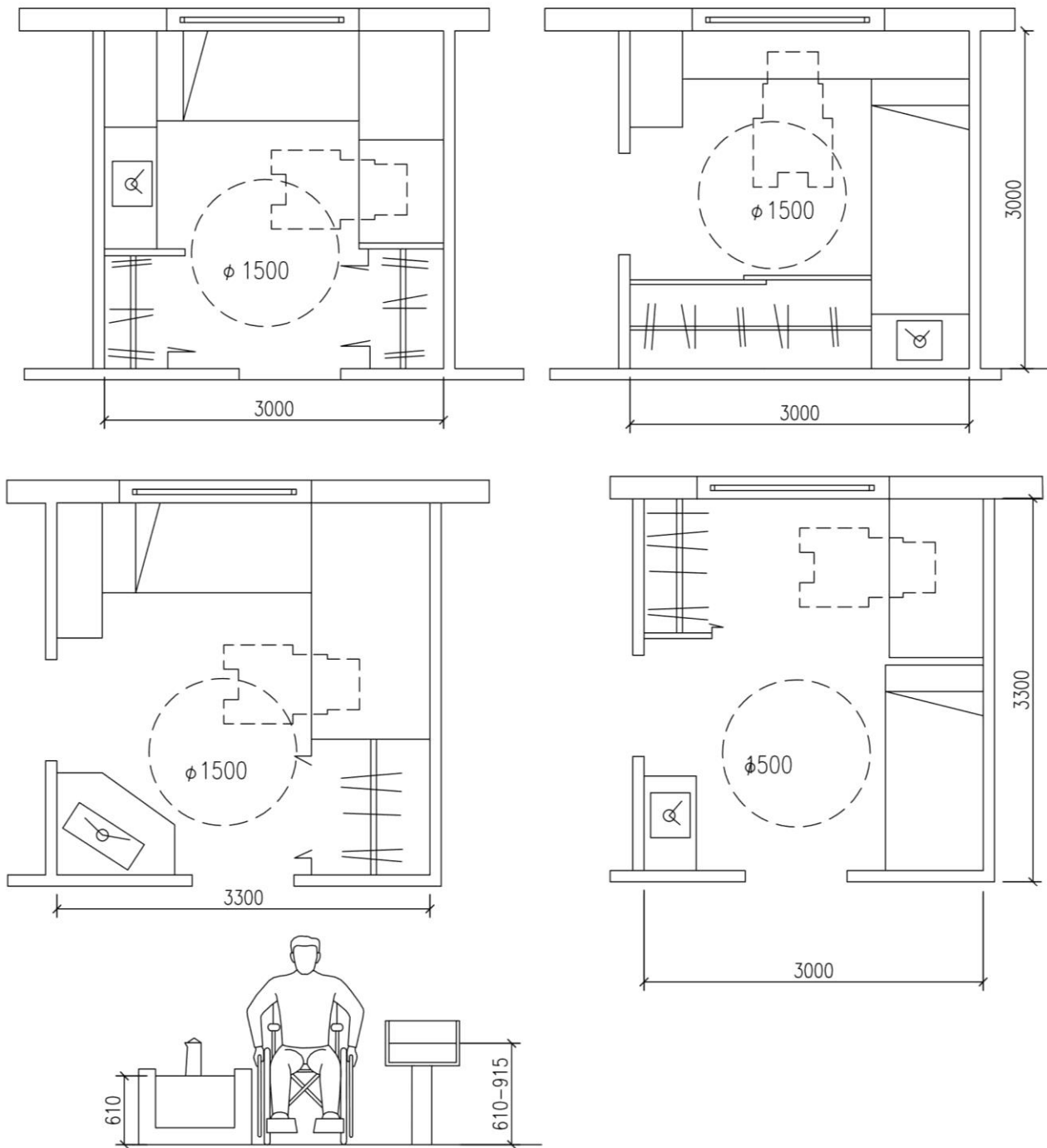
I - схеми планів кухонь з напільним обладнанням:

а - з однібічним розміщенням; **б** - з двобічним розміщенням.

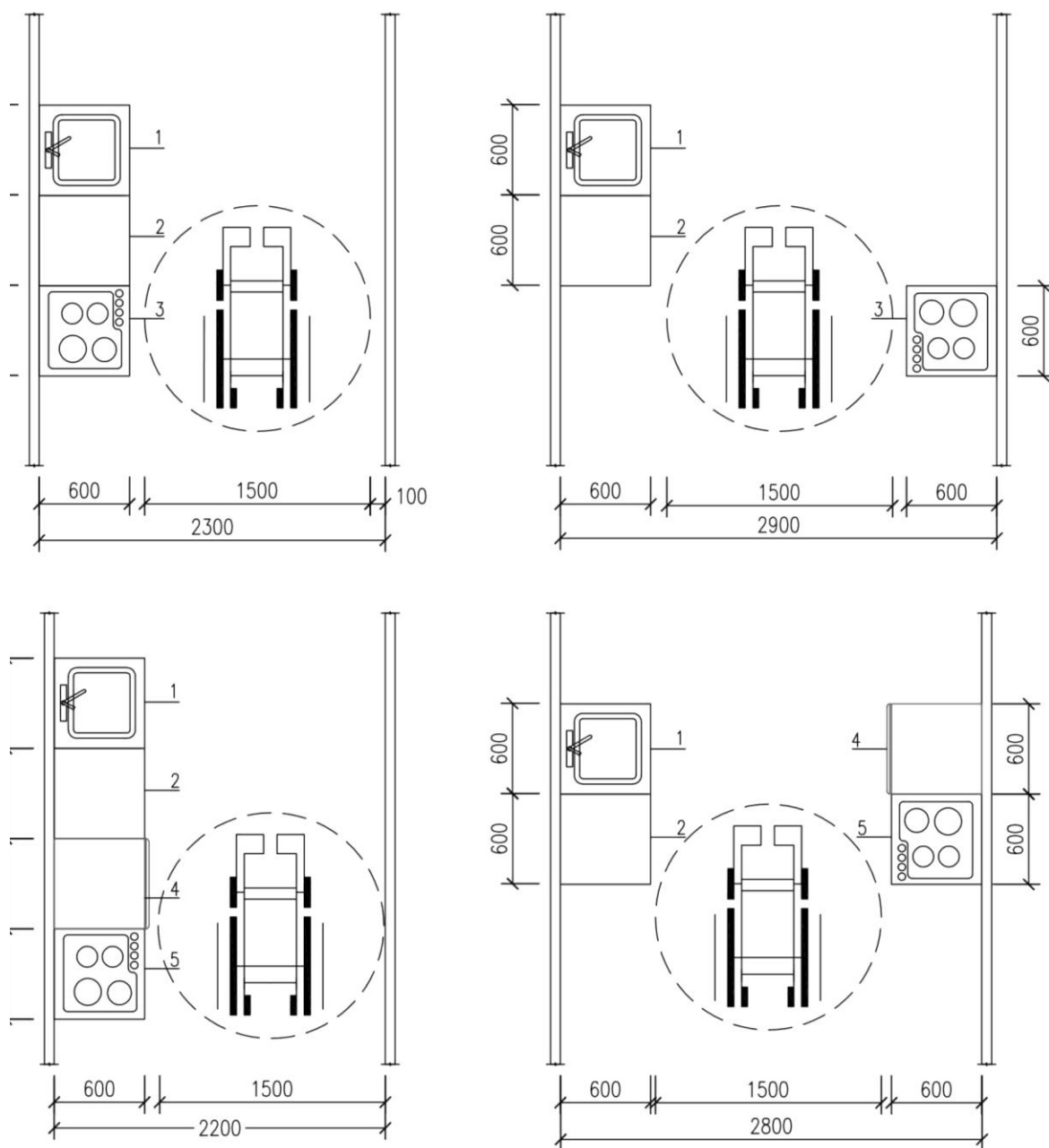
II - схеми планів кухонь з настільним обладнанням:

в - з однібічним розміщенням; **г** - з двобічним розміщенням



Рис. 18 – Обладнання кухні



Рис. 19 – Варіанти вирішення санітарних вузлів

7.1.10 У готелях, мотелях, пансіонатах, кемпінгах тощо не менше 10 % житлових місць повинні проектуватися універсальними, з урахуванням розселення будь-яких категорій відвідувачів, зокрема і осіб з інвалідністю в кріслах колісних згідно вимог ДБН В.2.2-20.

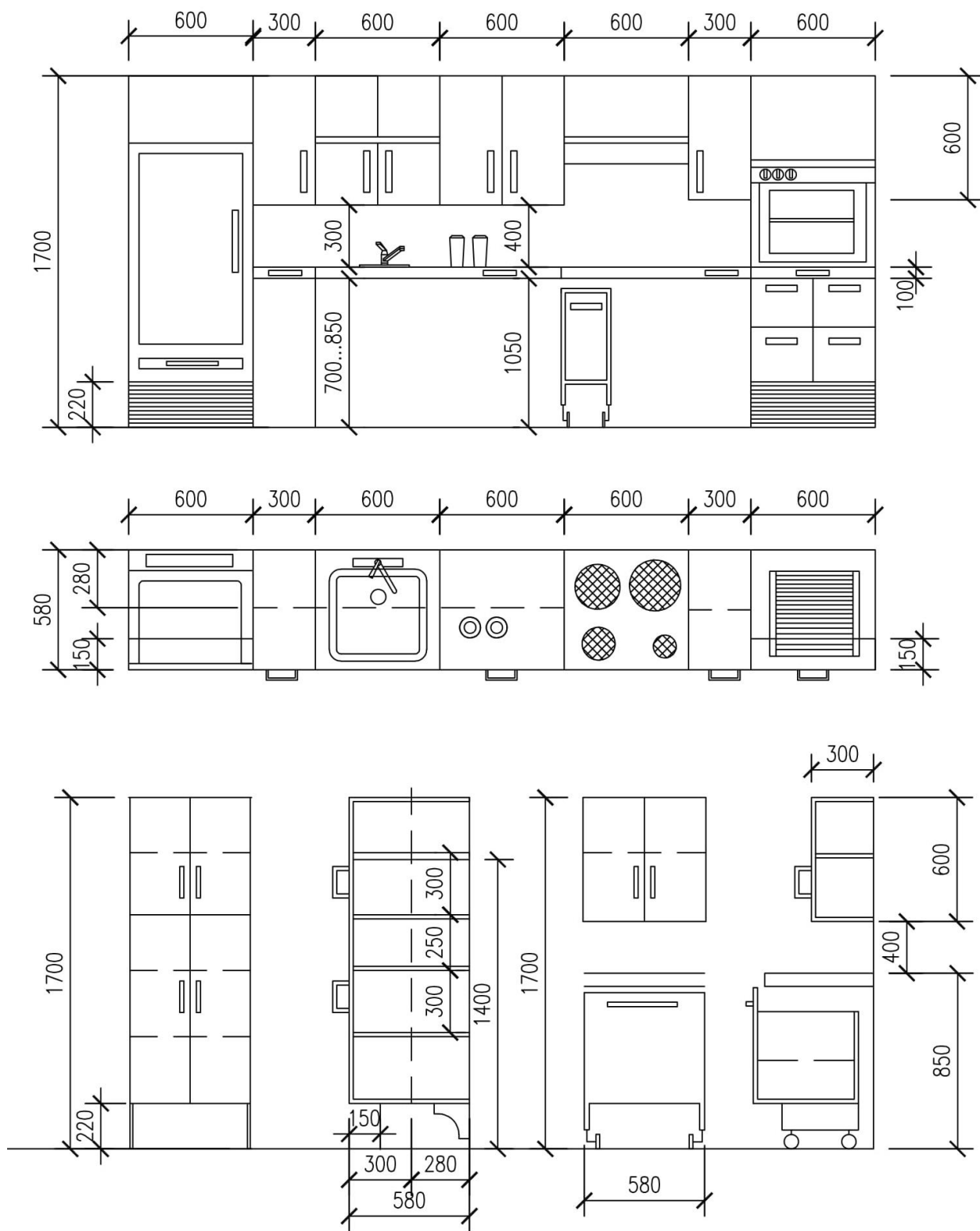
7.1.11 Влаштування автоматичної пожежної сигналізації слід проектувати згідно з вимогами ДБН В.2.5-56 з урахуванням сприйняття усіма категоріями осіб з інвалідністю.

7.2 Зони обслуговування відвідувачів у громадських будівлях

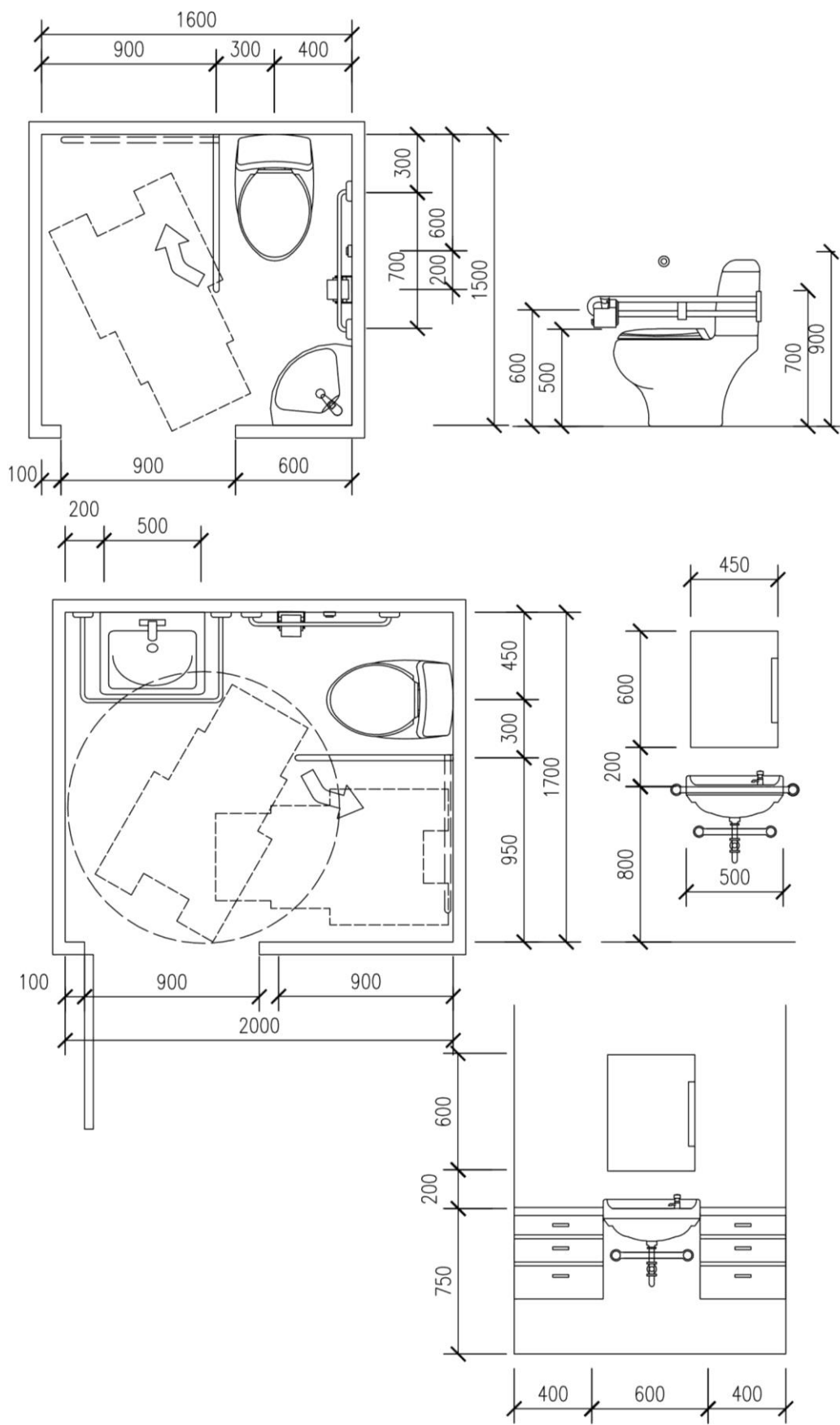
7.2.1 Усі громадські будівлі і споруди повинні бути однаково доступні для усіх груп населення, в тому числі МГН. При проектуванні громадських будівель та споруд слід керуватися положеннями ДБН В.2.2-3, ДБН В.2.2-4, ДБН В.2.2-9, ДБН В.2.2-10, ДБН В.2.2-11, ДБН В.2.2-13, ДБН В.2.2-16, ДБН В.2.2-18, ДБН В.2.2-23 забезпечуючи однакові умови доступності, зручності, інформативності і безпеки для осіб з інвалідністю на рівні з іншими. У зоні обслуговування відвідувачів громадських будинків і споруд різного призначення слід передбачати місця для осіб з інвалідністю із розрахунку не менше ніж 5 % загальної місткості закладу або розрахункової кількості відвідувачів, у тому числі і при виділенні зон спеціалізованого обслуговування МГН у будівлі.

7.2.2 Для осіб з порушенням опорно-рухового апарату, котрі користуються милицями ціпками тощо, висота прилавку для користування за ним стоячи повинна бути на висоті 950 – 1110 мм

7.2.3 Заклади освіти слід проектувати згідно з вимогами ДБН В.2.2-3, якщо вони не суперечать цим Нормам.

7.2.4 За наявності декількох ідентичних місць (приладів, пристроїв тощо) обслуговування відвідувачів 5 % їхньої загальної кількості, але не менше одного, повинні бути запроектовані так, щоб ними могла скористатися особа з інвалідністю.

7.2.5 На кожному поверсі слід передбачати зони відпочинку на 2-3 місця, у тому числі і для осіб з інвалідністю на кріслах колісних.

7.2.6 При проектуванні інтер'єрів, підбиранні та розміщенні приладів і

пристроїв, технологічного й іншого обладнання слід виходити з того, що зона досяжності для відвідувача у кріслі колісному повинна знаходитися в межах:

- при розташуванні збоку від відвідувача - не вище ніж 1,4 м і не нижче ніж 0,3 м від підлоги (рис. 22-23);
- при фронтальному підході - не вище ніж 1,2 м і не нижче ніж 0,4 м від підлоги.

Поверхня столів індивідуального користування, прилавків і інших місць обслуговування, що використовуються відвідувачами на кріслах колісних, повинна знаходитися на висоті не більше ніж 0,8 м над рівнем підлоги.

7.2.7 Місця для осіб з інвалідністю у зальних приміщеннях слід розташовувати в доступній для них зоні залу, що забезпечує:

- повноцінне сприйняття демонстраційних, видовищних, інформаційних, музичних програм і матеріалів;
- зручне приймання їжі (в обідніх залах або кулуарах при залах);
- оптимальні умови для роботи (у читальних залах бібліотек), відпочинку (у залі очікування).

7.2.8 У зальних приміщеннях не менше двох розосереджених виходів повинні бути пристосовані для проходу МГН.



Рис. 21 – Приклад планувальної організації та обладнання приміщень закладів загальної середньої освіти з інклюзивним навчанням
 а – класу, навчального кабінету; б – читального залу бібліотек



Рис. 22 – Ширина проходів у громадських будівлях і спорудах

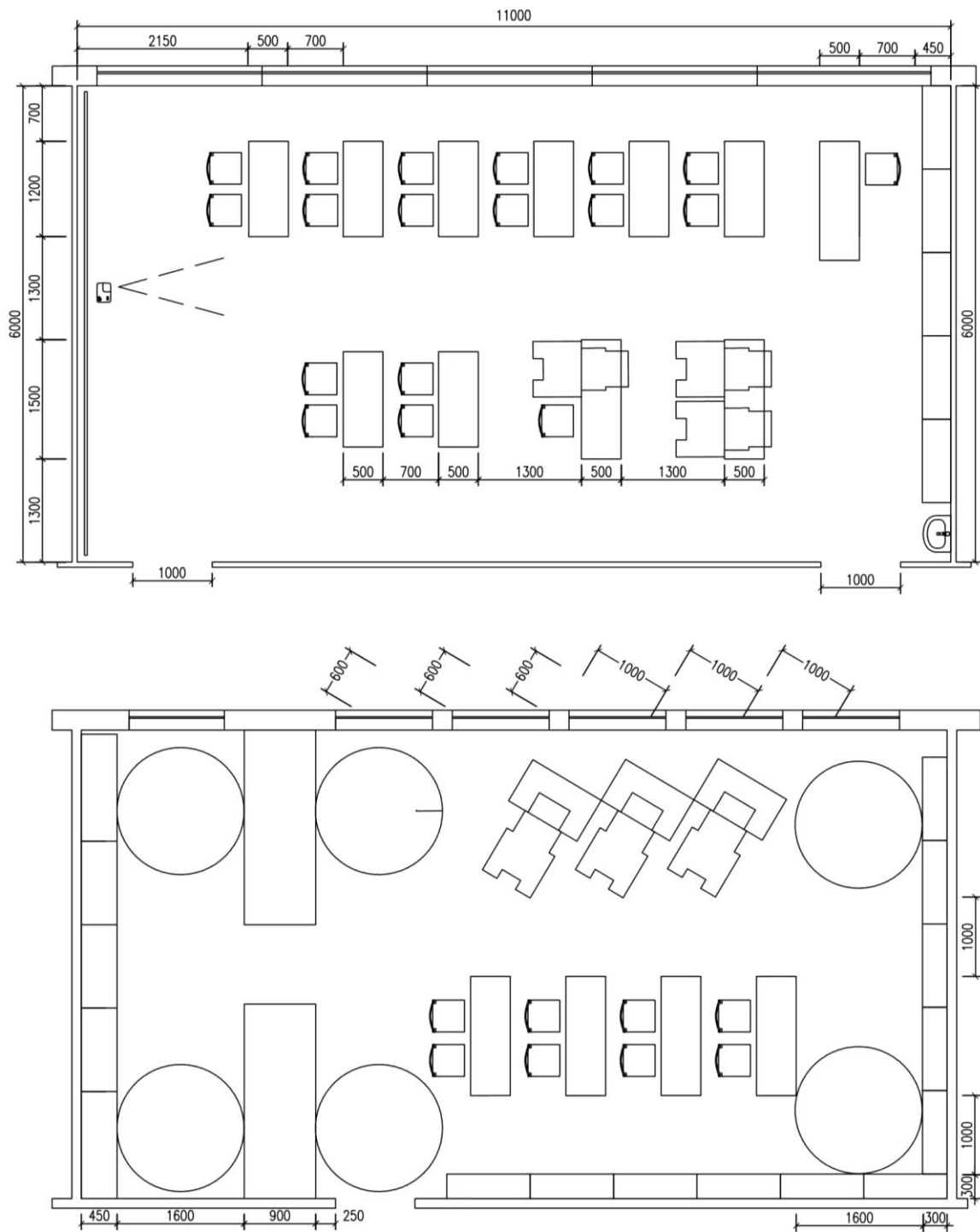

Рис. 23 – Габарити проходів у громадських будівлях і спорудах

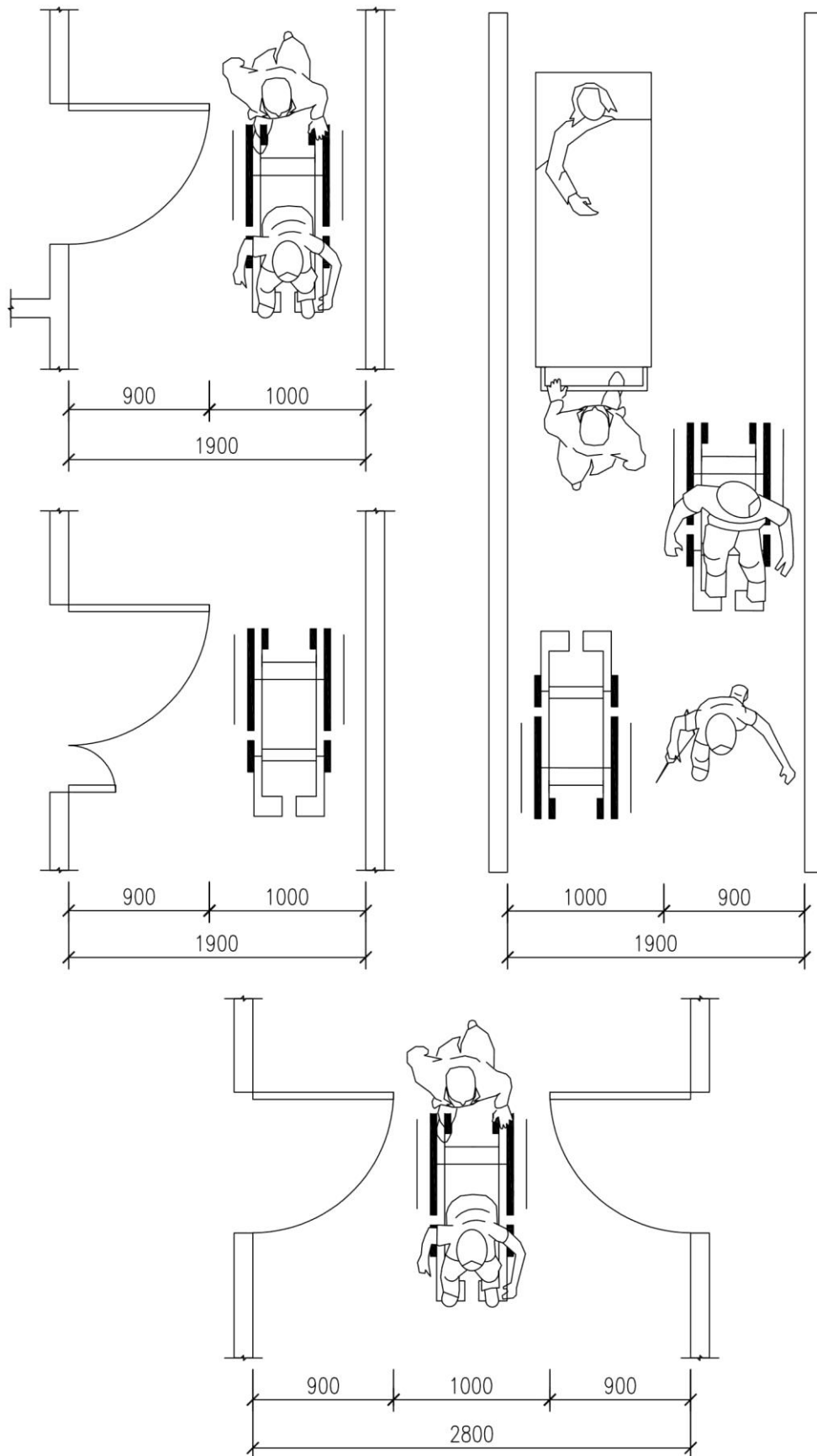

Рис. 24 – Обладнання місць у залах для глядачів (кінотеатрів, театрів, концертних залів та інших)

7.2.9 В глядацьких залах необхідно передбачити можливість трансформації частини глядацьких місць для осіб, котрі користуються кріслами колісними. Ці місця повинні бути розсереджені в різних частинах зали, розміщені неподалік евакуаційних виходів. Водночас, щоб ці місця не знаходилися на шляхах евакуації іншої частини глядачів.

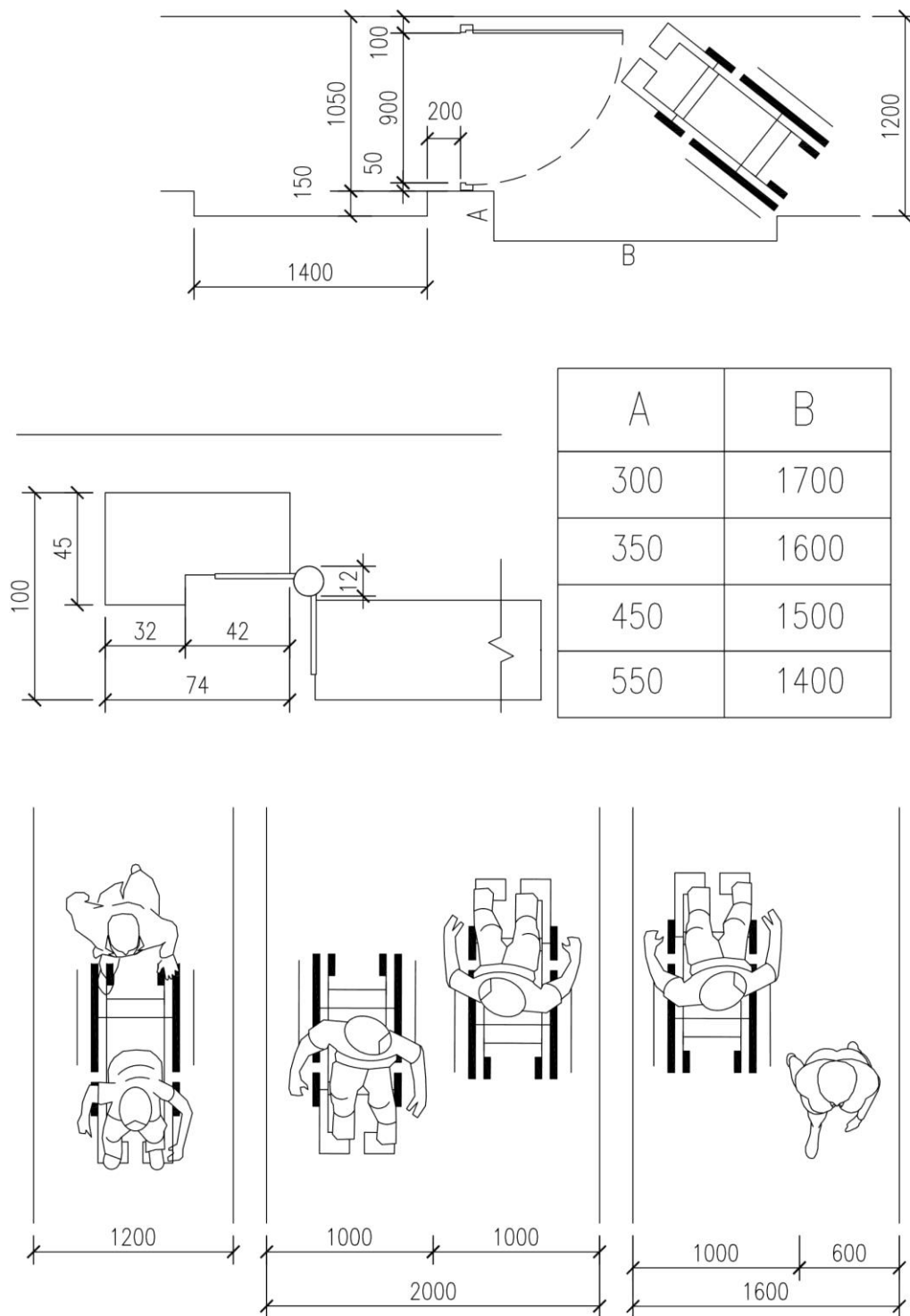
Місця для осіб в кріслах колісних розраховуються з параметрів: ширина крісла колісного 80 см, довжина 1,2 м, а також поблизу цього місця повинна бути можливість для маневрування кріслом колісним площею 1,5 x 1,5 м.

7.2.10 У залах для глядачів з кількістю місць 800 і більше місця для осіб у кріслах колісних слід розосереджувати в різних зонах, розміщуючи їх у безпосередній близькості від евакуаційних виходів, але в одному місці не більше трьох (рис. 24).

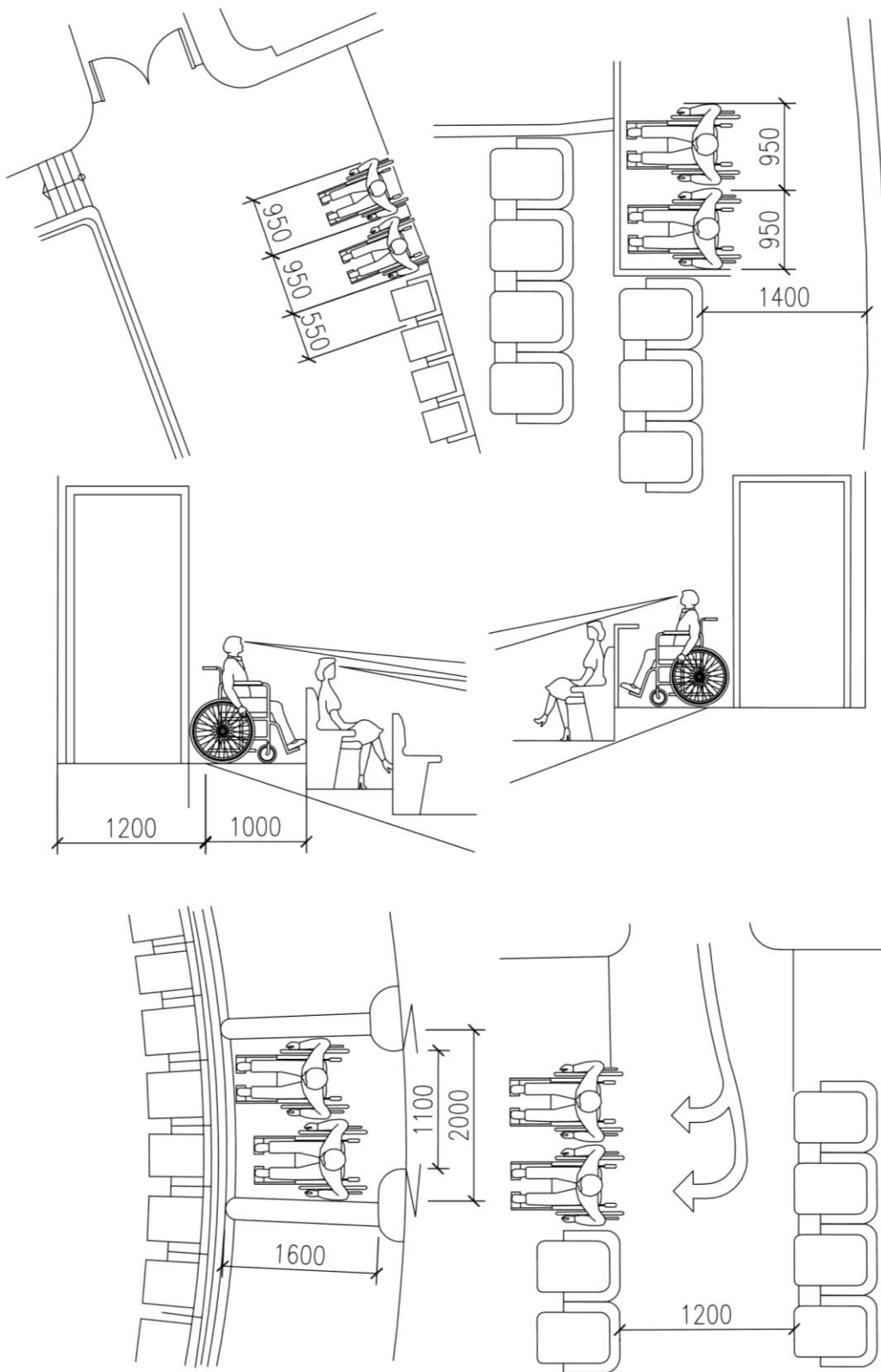
Відстань від будь-якого місця перебування особи з інвалідністю, яка має складності із пересуванням, а в зальному приміщенні до евакуаційного виходу в коридор, фойє, назовні або до евакуаційного люка трибун спортивно-видовищних залів не повинна перевищувати 40 м. Ширина проходів повинна бути збільшена на ширину вільного проїзду крісла колісного (0,9 м).

7.2.11 Перед естрадою або у кінці залу поблизу прорізу-виїзду слід передбачати вільні площадки завширшки у просвіті не менше ніж 1,8 м для глядачів на кріслах колісних.

7.2.12 Біля місць або зон для глядачів на кріслах колісних в аудиторіях з амфітеатром, залах для глядачів і лекційних залах слід передбачати заходи безпеки (огорожу, буферну смугу, поребрик тощо).

7.2.13 В аудиторіях, залах для глядачів і лекційних залах місткістю більше ніж 50 людей, обладнаних фіксованими сидячими місцями, необхідно передбачати не менше ніж 4 % крісел із умонтованими системами індивідуального прослуховування.

7.2.14 Місця для осіб з порушенням слуху слід розміщувати на відстані не більше ніж 10 м від джерела звуку.

Допускається застосовувати в залах індивідуальні слухові безпроводові пристрої або обладнувати спеціальними персональними приладами посилення звуку. Ці місця слід розташовувати в зоні гарної видимості сцени і перекладача жестової мови. Необхідність виділення додаткової зони для перекладача встановлюється завданням на проектування.

7.2.15 У разі неможливості застосувати візуальну інформацію для осіб з інвалідністю у приміщеннях з особливими вимогами до художнього вирішення інтер'єрів в експозиційних залах художніх музеїв, виставок тощо допускається використовувати інші компенсуючі заходи (тактильні або аудіопоказчики).

7.2.16 У приміщеннях роздягалень при спортивних спорудах для осіб з інвалідністю, що займаються в спортивних секціях, слід передбачати:

- місця для зберігання крісел колісних;
- індивідуальні кабінки (площею кожна не менше 4 м^2) з розрахунку по одній кабінці на трьох осіб, які одночасно займаються і користуються кріслами колісними;
- індивідуальні шафи для одягу (не менше двох) заввишки не більше 1,7 м, у тому числі для зберігання милиць і протезів;
- лави завдовжки не менше 3 м, завширшки не менше 0,7 м і заввишки не більше 0,5 м.

Навколо лави повинен бути забезпечений вільний простір для під'їзду крісла колісного. За неможливості влаштування острівної лави слід передбачати уздовж однієї зі стін встановлення лави розміром не менше $0,6 \text{ м} \times 2,5 \text{ м}$.

7.2.17 У кімнаті відпочинку при роздягальнях слід передбачати додаткову площу із розрахунку не менше $0,4 \text{ м}^2$ на кожну особу з інвалідністю в кріслі колісному, що одночасно займаються, а кімната відпочинку при сауні повинна бути площею не менше 20 м^2 .

7.2.18 У залах підприємств харчування посадкові місця (столи) для осіб з інвалідністю слід розташовувати поблизу від входу, але не у прохідній зоні (рис. 25-26).

7.2.19 Комплектація і розміщення обладнання в торговельних залах повинні

бути розраховані на обслуговування осіб, які користуються кріслами колісними, милицями, ходунками та мають порушення по зору (рис. 27-28).

7.2.20 У зручному для відвідувачів з порушенням зору і в доступній для них формі повинна розміщуватися інформація з розташування торговельних залів і секцій, про асортимент товарів та цітники на товари, а також засоби зв'язку із адміністрацією.

7.2.21 Пасажи́рські приміщення метрополітену: входи з поверхні землі, підземні пішохідні підхідні та з'єднувальні коридори; тамбури на входах та виходах, касові та передескалаторні зали у наземних та підземних вестибюлях; сходи між вестибюлями і платформами станції, верхня частина похилого ескалаторного тунелю (в рівні ескалаторних стрічок), пасажирський зал проміжного вестибюля (при двомаршових ескалаторних підйомах, а також між ескалатором і сходами на станцію), нижній перед ескалаторний зал (над приміщенням натяжного обладнання); розподільний зал у середньому станційному тунелі, платформи для посадки та висадки пасажирів у бокових станційних тунелях; пересадочні містки, перехідні коридори, сходи і внутрішньостанційні ескалаторні підйоми у пересадочних вузлах між станціями, а також підвуличні підземні переходи, поєднані з входами (виходами) до підземного вестибюля станції метрополітену повинні бути пристосовані для пересування всіма пасажирами, в тому числі МГН згідно до вимог ДБН В.2.3-7



Рис. 25 – Габарити обладнання закладів харчування



Рис. 26 – Габарити обладнання закладів харчування

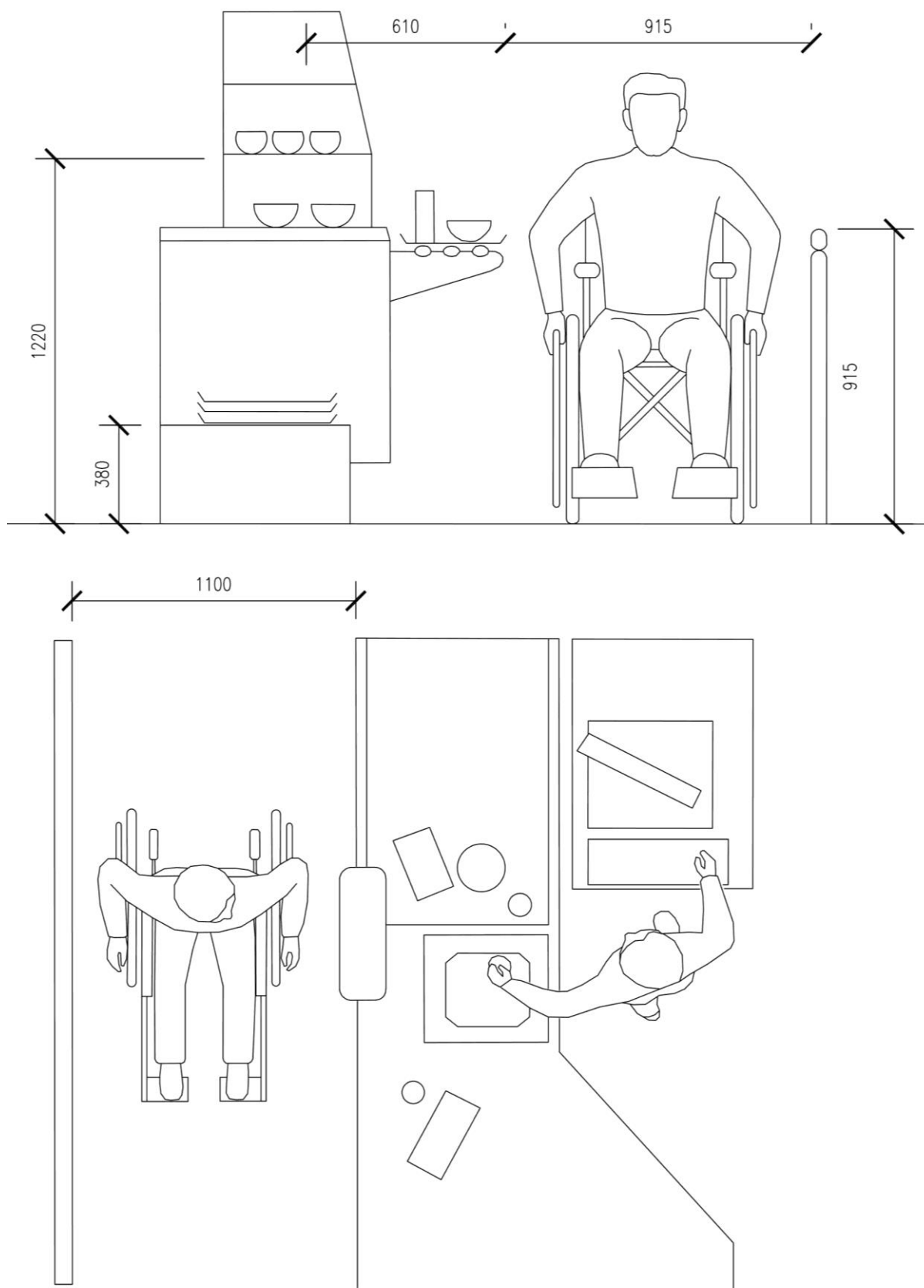

Рис. 27 – Габарити обладнання торговельних залів підприємств торгівлі

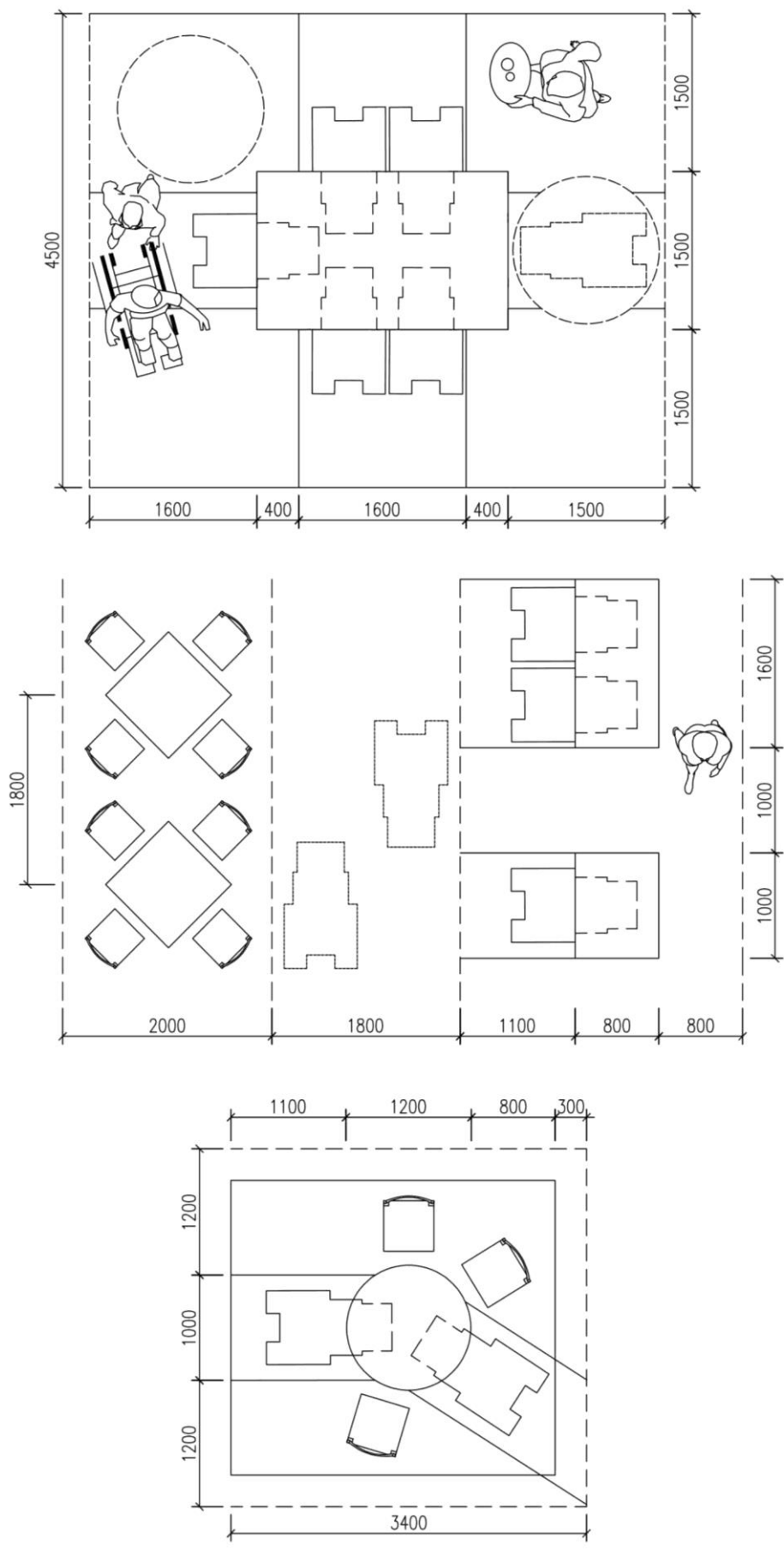

**Рис. 28 – Габарити обладнання торговельних залів підприємств торгівлі
7.3 Робочі місця**

7.3.1. Робочі місця осіб з інвалідністю повинні бути безпечні для здоров'я і раціонально організовані. Якщо завчасно відомо про осіб з інвалідністю, які будуть працювати в установі, організації та підприємстві, то у завданні на проектування слід встановлювати спеціалізацію відповідних робочих місць і, за необхідності, включати комплект меблів, обладнання і допоміжних пристроїв, спеціально пристосованих з урахуванням наявних у осіб з інвалідністю

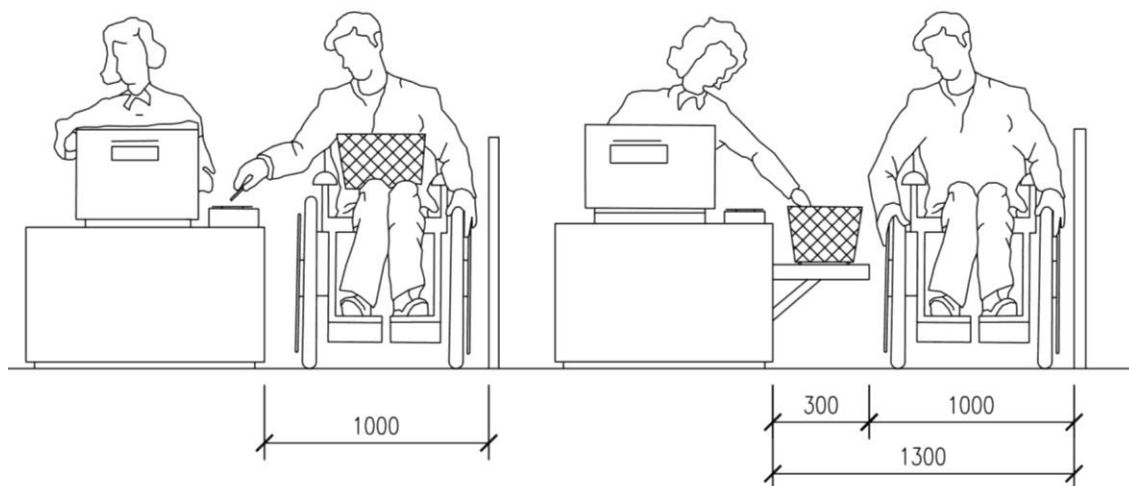
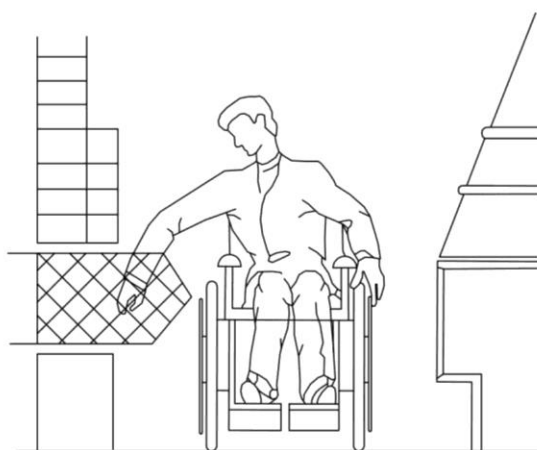
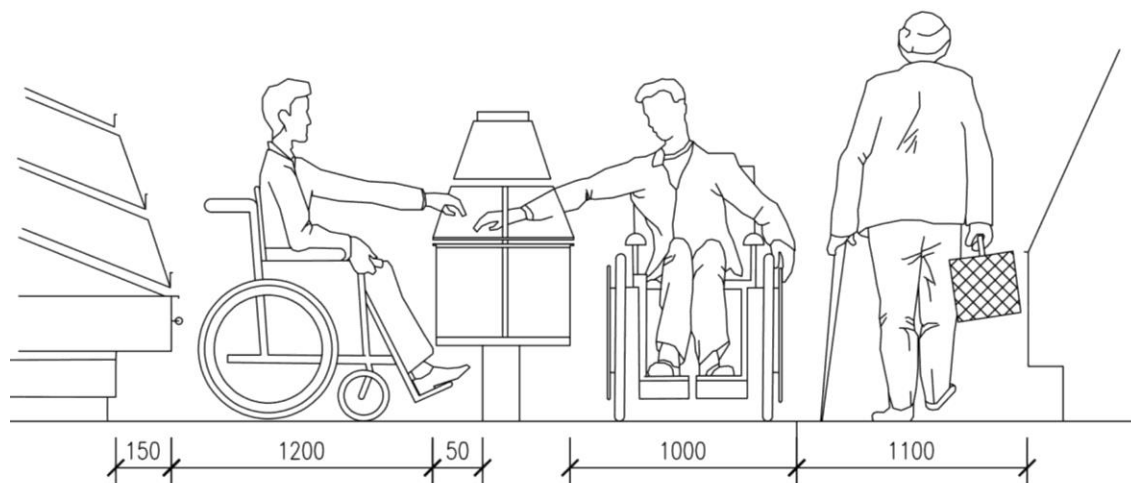
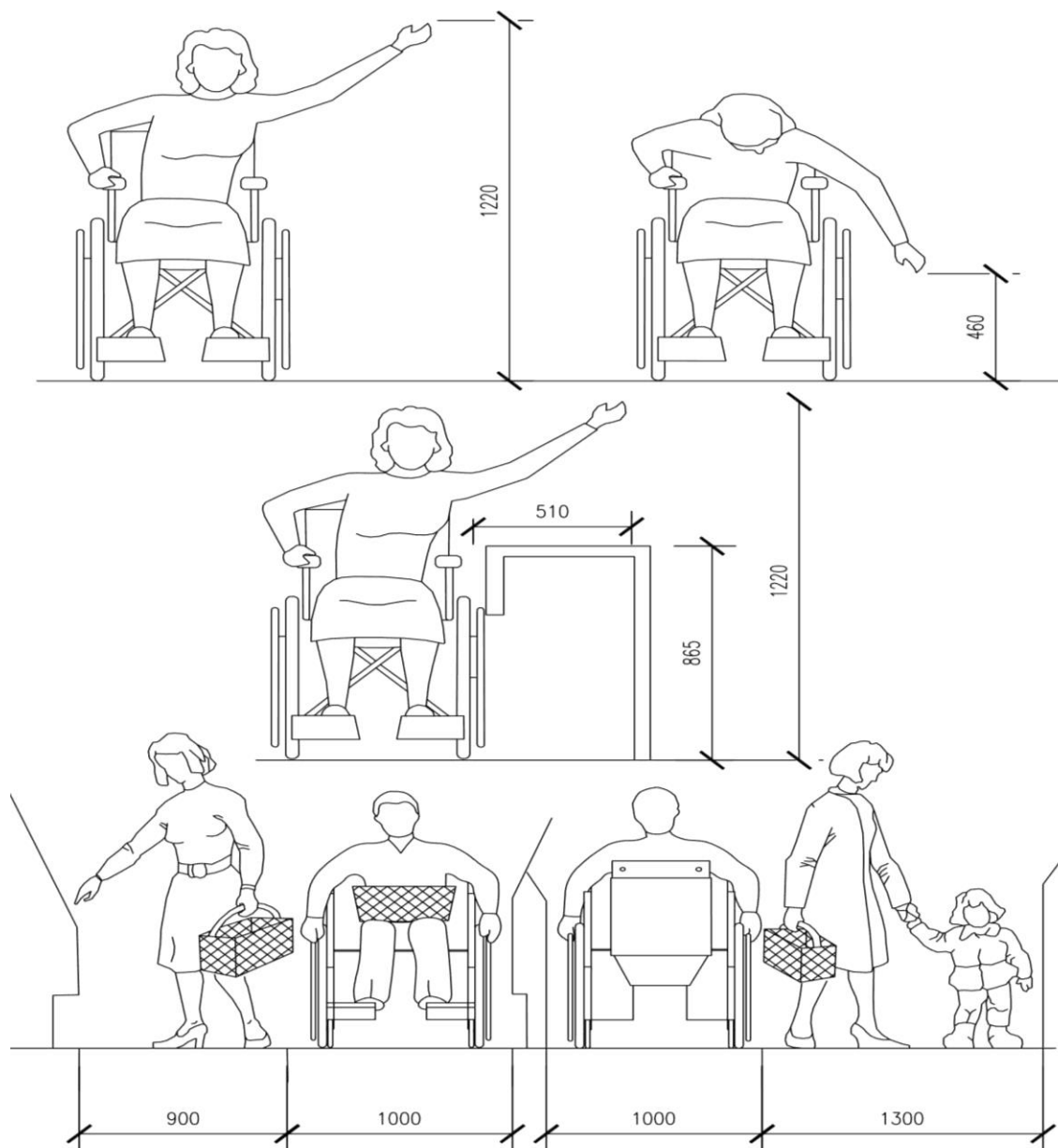
індивідуальних програм реабілітації

7.3.2. При проектуванні установ, організацій і підприємств слід передбачати робочі місця, які одночасно будуть враховувати потреби осіб з інвалідністю відповідно до цих Норм.

Кількість і види робочих місць для осіб з інвалідністю (спеціальні або звичайні), їх розміщення в об'ємно-планувальній структурі будівлі (розосереджене або в спеціалізованих цехах, виробничих ділянках і спеціальних приміщеннях), а також необхідні додаткові приміщення встановлюються в завданні на проектування. Якщо завчасно відомо про осіб з інвалідністю, які будуть працювати в установі, організації та підприємстві, то робочі місця таких осіб з інвалідністю повинні бути облаштовані з урахуванням їх індивідуальних програм.

На підприємствах, де передбачається використання ними праці осіб з інвалідністю, чи ні, повинні виконуватися вимоги до санітарно-побутових та спеціальних приміщень, організації режиму праці та відпочинку, медичного обслуговування, а також вимоги цих Норм. Не допускається влаштування виробничих ділянок для МГН у підвальних поверхах, крім випадків, коли за медичними показаннями відповідна робота їм не протипоказана.

7.3.3. При проектуванні установ, організацій і підприємств, незалежно від того передбачається використання ними праці осіб з інвалідністю зони, чи ні, та елементи будівель та території повинні ідентифікуватися міжнародним символом доступності:

- доступні паркувальні місця;
- доступні зони посадки;
- доступні входи, якщо доступні не всі входи до будівлі;
- спеціалізовані місця у загальних туалетах;
- доступні гардеробні, примірювальні та роздягальні;
- доступні ліфти та інші підйомні пристрої;
- доступні зони безпеки;
- доступні проходи в розрахунково-касовій зоні та в інших місцях обслу-

говування.

Показчики напрямку, що вказують шлях до найближчого доступного елемента, повинні бути забезпечені в межах розумного пристосування у наступних місцях:

- недоступних входах у будівлю;
- недоступних громадських туалетах, душових, ванних кімнатах;
- ліфтах не пристосованих для осіб з інвалідністю;
- виходах і сходах, які не є шляхами евакуації для осіб з інвалідністю.

7.3.4. Системи засобів інформації і сигналізації про небезпеку, які розташовані в приміщеннях (окрім приміщень з мокрими процесами) установ, організацій і підприємств, незалежно від того передбачається використання ними праці осіб з інвалідністю, чи ні, а також на шляхах руху всіх працівників повинні бути комплексними і передбачати візуальну, звукову та тактильну інформацію, яка вказує напрямок переміщення і місця надання послуг.

Застосовувані засоби інформації (в тому числі знаки та символи) повинні бути ідентичними у межах однієї будівлі або комплексу будівель і споруд, які розміщуються в одному районі, у межах підприємства, транспортного маршруту, і таке інше і відповідають символам існуючих нормативних документів та стандартів. Бажано використовувати МСД.

7.3.5. Система засобів інформації зон і приміщень (особливо в місцях масового скупчення), вхідних вузлів і маршрутів руху повинна забезпечувати безперервність інформації, своєчасне орієнтування і однозначну ідентифікацію об'єктів і місць відвідування. Вона повинна включати в себе можливість отримати інформацію про асортимент послуг, які надаються і розміщення і призначення функціональних елементів, розташування шляхів евакуації, попереджати про небезпеку в екстремальних ситуаціях тощо.

Будівля або споруда за завданням на проектування може бути обладнана радіомаяками (радіо-міткою) для осіб з порушенням зору, які володіють радіоінформаторами. Радіомаяки встановлюються над дверними прорізами і на стінах приміщень. Якщо завчасно відомо про наявність працівників з порушеннями зору, то зазначені елементи доступності передбачаються в

обов'язковому порядку.

7.3.6. Замкнутий простір будівлі (ліфти, зони безпеки тощо), в яких людина (у тому числі з порушенням слуху), може залишитися одна, повинні бути обладнані двостороннім зв'язком з диспетчером або черговим. У таких приміщеннях (кабінах) повинні бути передбачено аварійне освітлення.

7.3.7. Інформуюче позначення приміщень усередині будівлі установ, організацій і підприємств, незалежно від того передбачається використання ними праці осіб з інвалідністю, чи ні, повинно бути продубльовано тактильними знаками і розміщуватися поряд з дверима, з боку дверних ручок.

7.3.8. Робочі місця осіб з інвалідністю повинні бути безпечні для здоров'я і раціонально організовані. Якщо завчасно відомо про осіб з інвалідністю, які будуть працювати в установі, закладі та підприємстві, то у завданні на проектування слід встановлювати їх спеціалізацію відповідних робочих місць і, за необхідності, включати комплект меблів, обладнання і допоміжних пристроїв, спеціально пристосованих для конкретного виду інвалідності з урахуванням рекомендацій, наявних у осіб з інвалідністю в індивідуальних програмах реабілітації (рис.29).

7.3.9. У робочій зоні (просторі робочого місця) або приміщенні повинно бути забезпечене виконання комплексу санітарно-гігієнічних вимог щодо мікроклімату відповідно до ДСТУ Б EN 15251.



Рис. 29 – Визначення параметрів обладнання робочих місць

7.3.10. Якщо завчасно відомо про осіб з інвалідністю, які будуть працювати в установі, організації та підприємстві, то площу службових приміщень слід передбачати із розрахунку виділення на кожного працюючу-особу з інвалідністю, що користується кріслом колісним, не менше ніж, м² :

- у конторських, адміністративних і офісних приміщеннях5,65;
- у конструкторських бюро 7,65.

7.3.11. Відстань до туалетів, приміщень для куріння, приміщень для обігріву або охолодження, напівдушів і пристроїв питного водопостачання від робочих місць, призначених для осіб з інвалідністю з порушенням опорно-рухового апарату і та порушеннями зору, повинна бути не більше ніж, м: зору, повинна бути не більше ніж, м:

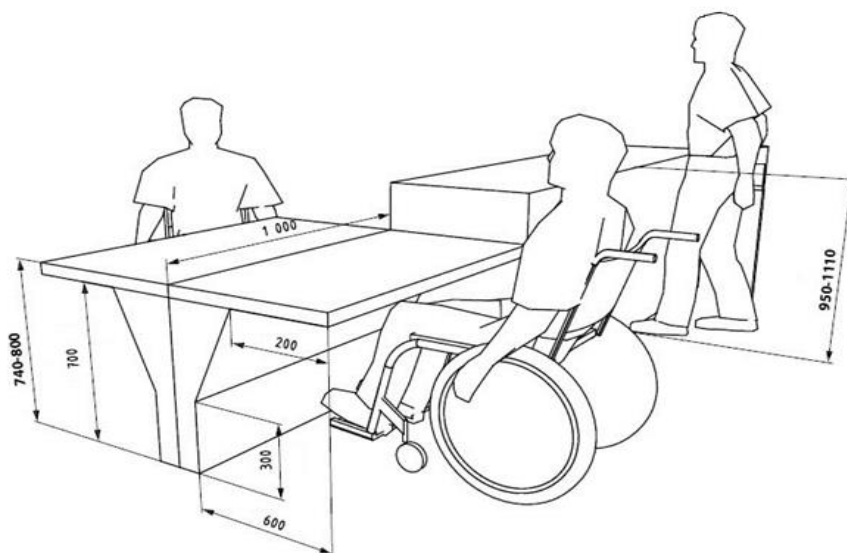
- у межах будівель..... 50;
- у межах території закладу, установи, підприємства 100.

7.3.12. Санітарно-побутове обслуговування працюючих осіб з інвалідністю повинно забезпечуватися відповідно до вимог ДБН В.2.2-28 і даного документа.

7.3.13. При утрудненні доступу осіб в кріслах колісних до місць харчування в установах, організаціях та підприємствам слід додатково передбачати кімнату приймання їжі площею із розрахунку 1,65 м² на кожну особу з інвалідністю, але не менше ніж 12 м².

Наявність в установі, організації і підприємстві таких кімнат згідно до вимог ДБН В.2.2-28.

8.ЗАСОБИ БЕЗПЕКИ, ОРІЄНТУВАННЯ, ОТРИМАННЯ ІНФОРМАЦІЇ ПРИ КОРИСТУВАННІ СЕРЕДОВИЩЕМ

8.1 Тактильні елементи доступності.

8.1.1. Доступне середовище повинно бути забезпечене засобами безпеки, орієнтування, отримання інформації, у тому числі для осіб із порушеннями зору, та включати: тактильні елементи доступності, візуальні елементи доступності, аудіо покажчики.

8.1.2. Тактильні елементи доступності (далі - ТЕД) повинні надавати

особам з порушенням зору необхідну і достатню інформацію, яка сприяє самостійній орієнтації в інфраструктурі усіх населених пунктів, у тому числі в вулично-дорожньому просторі, у житлових та громадських будівлях і спорудах. Основний принцип використання ТЕД – сприйняття на дотик.

8.1.3. ТЕД поділяються на тактильні смуги (далі - ТС) та тактильні інформаційні покажчики (далі - ТІП)

8.2 Тактильні смуги

8.2.1. ТС повинні тактильно відрізнитися від основної поверхні, на яку вони встановлені та бути відчутними (за допомогою тростини або підошви взуття тощо). ТС також повинні контрастно відрізнитися за кольором і фактурою від (до) поверхні, на яку їх встановлено.

8.2.2. ТС, як засіб сигналізації або орієнтування для осіб з порушенням зору та інших користувачів, повинні попереджувати про різні види небезпеки або перешкод при пересуванні на шляхах руху до (на) об'єктів (-ах) соціальної, інженерно-транспортної інфраструктури, пішохідних шляхах, прилеглою до об'єктів територією та в інтер'єрах об'єктів. ТС повинні забезпечити інформацію щодо початку та закінчення руху, зміни напрямку руху, відображення місця посадки до транспортних засобів, місць отримання товарів, послуг, довідкової чи іншої інформації тощо.

У місці розміщення ТС не повинні розташовуватися об'єкти або перешкоди (каналізаційні решітки, люки, стовпи, обмежувачі руху транспорту, МАФи тощо). ТС не можуть перешкоджати руху чи створювати бар'єри чи небезпеку для всіх категорій користувачів.

8.2.3. ТС повинні застосовуватись трьох типів: попереджувальні, направляючі та інформаційні. ТС можуть бути зовнішні (розміщуються на елементах доріг і вулиць населених пунктів у визначених місцях), і внутрішні (на поверхні підлогового покриття, стінах громадських будівель і споруд, окремих стояках тощо).

8.2.4. За принципом встановлення ТС застосовуються: стандартні спеціальні. Стандартні ТС – це зовнішні та внутрішні смуги зі звичайних (типових)

елементів середовища.

Зовнішні стандартні ТС це: бордюрний камінь, газон, пішохідна доріжка, яка має з одного чи двох боків різне за фактурою покриття зі стандартних матеріалів, комбіноване покриття, коли на пішохідних шляхах покладені різні типи тротуарної плитки, бруківки, асфальту тощо, що відрізняються тактильно і за кольором. Основний принцип, застосування стандартних ТС - максимальне використання природного дизайну. Стандартні ТС при дотриманні основних критеріїв щодо тактильності та контрастності, не повинні дисонувати із дизайном оточуючого середовища, в тому числі із об'єктами чи спорудами історичної спадщини.

Внутрішні стандартні ТС це: решітки чи килимки для витирання ніг, килимові доріжки, підлогове покриття, яке відрізняються одне від одного тактильно та за кольором тощо.

8.2.5 Спеціальні ТС це тактильні поверхні виготовлені зі спеціальних тактильних індикаторів (Рис. 29). Вимоги до виготовлення тактильних індикаторів пішохідної зони наведені в ДСТУ ISO 23599.

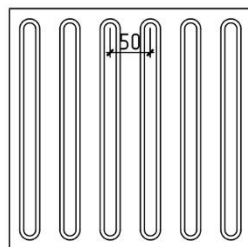

Рифи повздожні

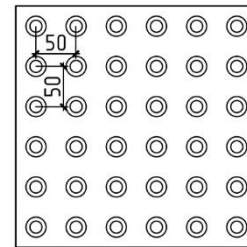

Рифи типу зрізаних конусів

Рис. 29. Спеціальні тактильні індикатори (плити)

8.2.6 Основні розміри, колір, форма рифлення, призначення, правила застосування, вимоги до поверхні ТС повинні відповідати вимогам забезпечення безпеки пішохідного і дорожнього руху.

8.2.7 ТС повинні бути надійно закріплені, не зсуватися та/або «задиратися» в разі їх контакту із взуттям або засобами реабілітації.

8.2.8 Поверхня ТС повинна бути неслизькою, мати підвищену зносостійкість до інтенсивного механічного впливу (механічної дії). Термін використання показників повинен відповідати термінові використання прилеглого покриття.

8.2.9 Попереджувальну ТС слід застосовувати для попередження про бар'єр, небезпеку, перешкоду. Спеціальні попереджуючі ТС повинні бути завширшки не менш ніж 0,4-0,6 м та мати рельєф у вигляді зрізаних конусів заввишки 0,004 – 0,005 м..

Початок попереджувальної ТС повинен знаходитись не менше ніж за 0,8 м до перешкоди (рис. 30).



Рис. 30—Застосування попереджувальної тактильної смуги перед початком сходів

1- виділення контрастною попереджувальною смугою першої і останньої сходинки маршу; 2- попереджувальна ТС.

8.2.10 Попереджувальні ТС повинні мати ширину відповідно до ширини перешкоди на шляху руху. Попереджувальні ТС обов'язково встановлюються паралельно відносно бар'єру (перешкоди): у місцях пониження бордюрного каменю перед виходом на проїзну частину, на зебру пішохідного переходу, перед наземним чи підземним переходом, по краю платформи на залізничному транс-

порті, метрополітені, автовокзалі, перед початком сходів, пандусів, перед загальним входом/виходом до об'єкта та/чи прилеглої території, на початку та в кінці пониження/підвищення пішохідного шляху (Рис.31)

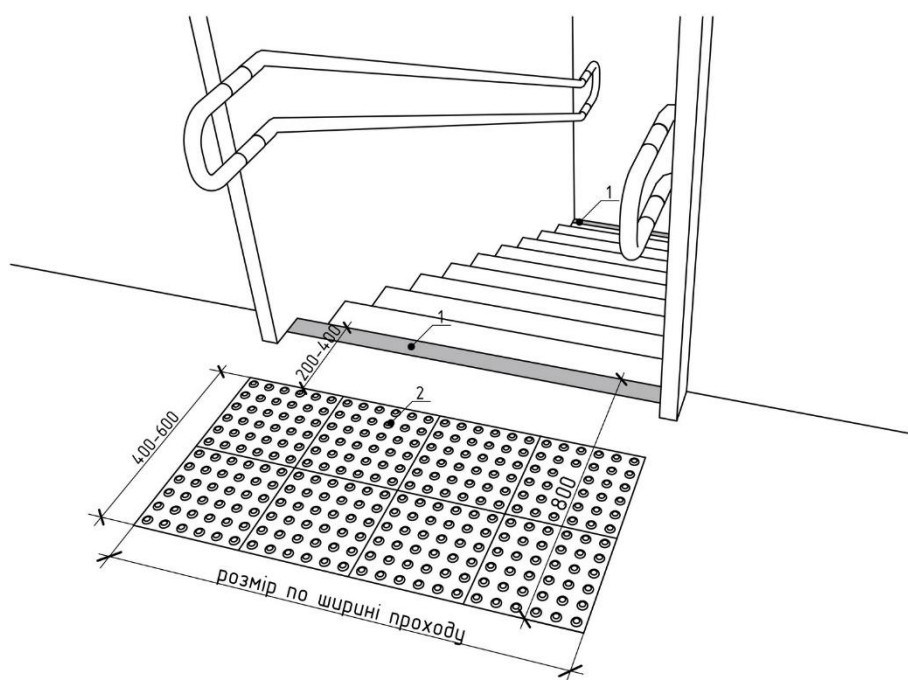

Рис. 31 Приклади застосування попереджувальної тактильної смуги перед наземним пішохідним переходом

8.2.11.Направляюча ТС повинна забезпечувати вільне орієнтування для пошуку необхідного та безпечного напрямку руху осіб з порушенням зору та інших користувачів. Смуга спеціальної направляючої ТС повинна бути за ширишки не менше ніж 0,3 м, мати рельєфний вигляд повздовжніх (паралельних один до одного) рифів/ребер заввишки 0,004 – 0,005 м.

8.2.12 Спеціальні направляючі ТС слід встановлювати лише на тих об'єктах, де відсутні яскраво виражені чи зрозумілі стандартні ТС, або, якщо необхідно, прокласти маршрут до конкретного об'єкта. (Рис. 32)

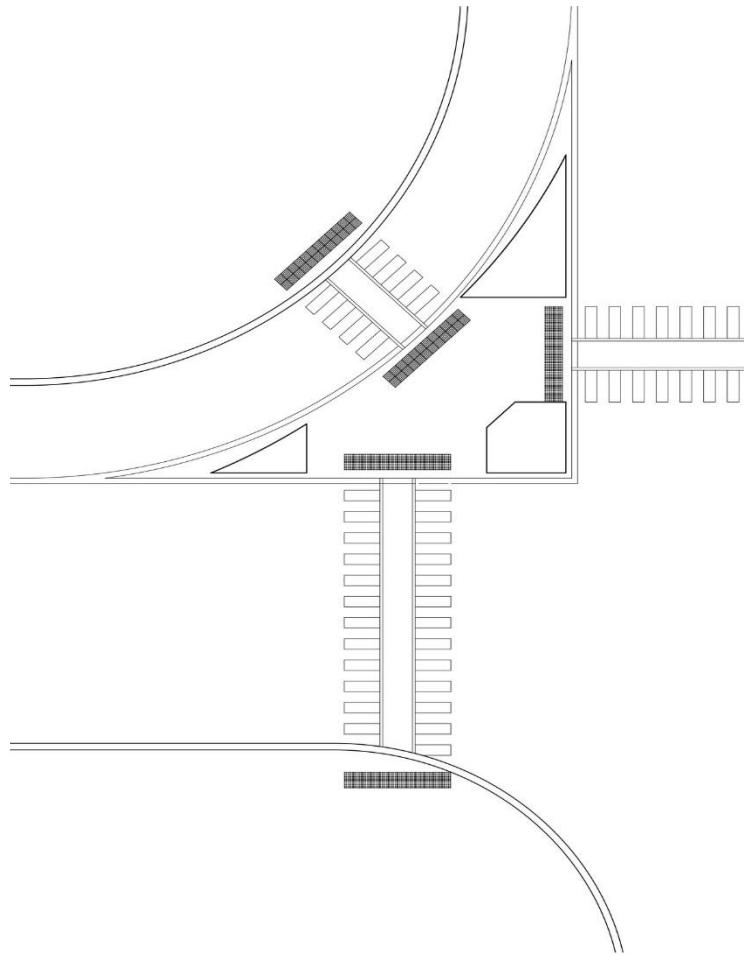

Рис.32 Приклад улаштування маршруту руху за допомогою направляючої ТС від входу / виходу з будівлі до основних об'єктів дорожнього простору

1-попереджувальна ТС, 2-направляюча ТС, 3- інформаційна ТС, яка вказує місце повороту (розходження) направляючої ТС, 4 – інформаційна ТС, що вказує місце посадки в міський транспорт

8.2.13. Направляючі ТС повинні бути встановлені на площах, у громадських просторах, на шляхах до об'єктів громадського призначення, транспорту та транспортної інфраструктури тощо. (рис. 33)

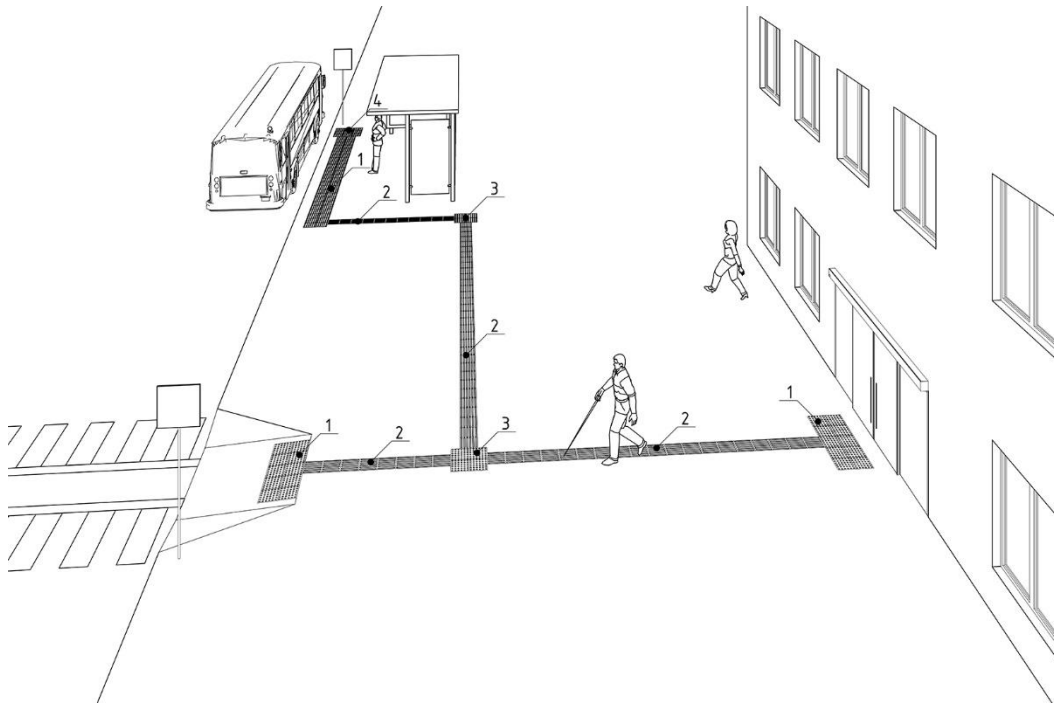

Рис.33 Приклад улаштування тактильних смуг(ТС)

1-попереджувальна ТС, 2-направляюча ТС, 3- інформаційна ТС, яка вказує місце повороту (розходження) направляючої ТС

Направляючі ТС також доцільно встановлювати в інтер'єрах будівель громадського призначення для полегшення орієнтування та навігації осіб із порушеннями зору та інших користувачів в холах, вестибюлях, залах тощо. Якщо в коридорах громадських будівель і споруд покладені килимові доріжки, то для позначення бічних проходів їх килимову доріжку прокладають під магістральною килимовою доріжкою. У приміщеннях промислових будівель і споруд як підлогові покажчики можуть бути використані діелектричні гумові килими завширшки не менше 0,3 м відповідно до вимог ГОСТ 4997. Для позначення бічних проходів у коридорах будівель і споруд можна використовувати діелектричні гумові килими, які підкладають під гумовий килим, що позначає магістральну доріжку.

8.2.14 Місце розміщення направляючої ТС повинно бути максимально безпечним для всіх користувачів. При прокладанні направляючої ТС паралельно будівлі чи споруді, що доцільно за ширини пішохідних шляхів/тротуарів більше 3 м., відстань від ТС до відповідного об'єкту має бути не менше ніж 3 м. Не допускається встановлення направляючої ТС в зоні об'єктів, нижній край яких нижче 2,1 м по горизонталі і виступає більше ніж 0,1 м по вертикалі (гілки дерев, поштові скриньки, укриття таксофонів, банкомати, інформаційні щити тощо).

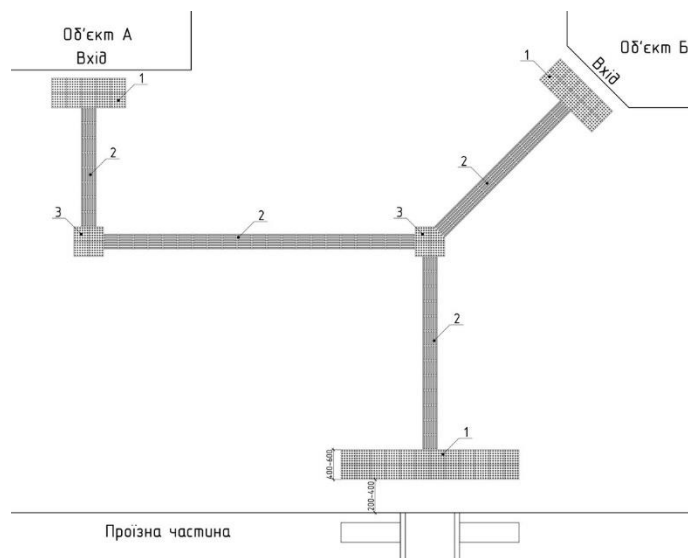
8.2.15. Покриття наземного пішохідного переходу повинно відрізнятися від покриття тротуару і проїзної частини дороги.

8.2.16. Інформаційною ТС позначають початок та закінчення а також місце зміни напрямку руху направляючої ТС, поворот чи розходження її в різні боки, початок наземного/підземного пішохідного переходу (перехрестя) тощо.

8.2.17. В місці початку наземного пішохідного переходу (перехрестя) інформаційна ТС наноситься перпендикулярно до попереджувальної ТС. (рис. 35). Допускаються і інші варіанти (кути) примикання, у тому числі у вигляді продовження у відповідному напрямку залежно від планувальних рішень пішохідних переходів і перехресть. (рис.36) Інформаційна ТС в таких

випадках наноситься по всій ширині пішохідного шляху. Таким чином також позначаються підземні переходи, початок (закінчення) зупинок громадського транспорту (рис. 37), місця посадки в міський транспорт, пандуси, сходи, вхідні групи тощо. Місце зміни напрямку руху направляючої ТС, поворот чи розходження її в різні боки позначається інформаційною ТС завширшки не менше ніж 0,6 м. зі зрізаними конусами (рис. 34)



Рис.34 Застосування інформаційної ТС для відображення повороту (розходження) направляючої ТС.

1-інформаційна ТС, яка вказує місце розходження. 2- направляюча ТС

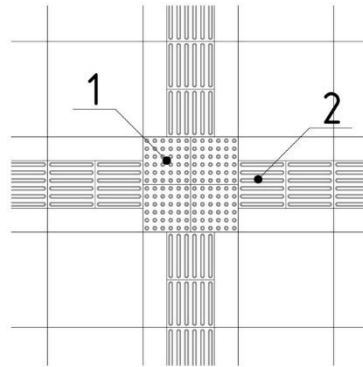

Рис. 35.Застосування інформаційної ТС на наземних пішохідних переходах

1.- попереджувальна (ТС), 2-. Інформаційна (ТС)

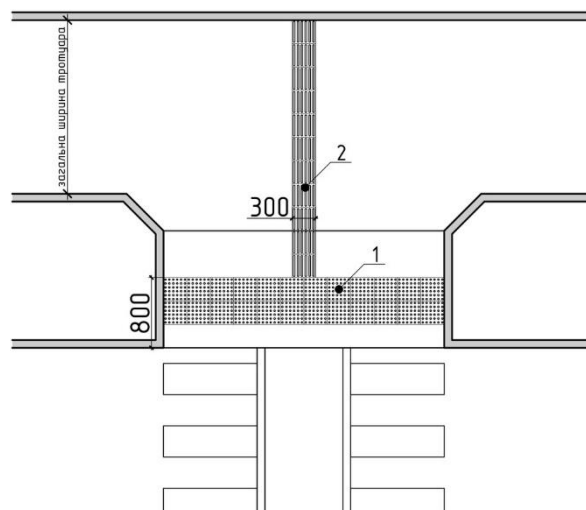

Рис. 36 Приклад можливого застосування інформаційної ТС перед підземним переходом

1.- попереджувальна ТС, 2-. інформаційна ТС

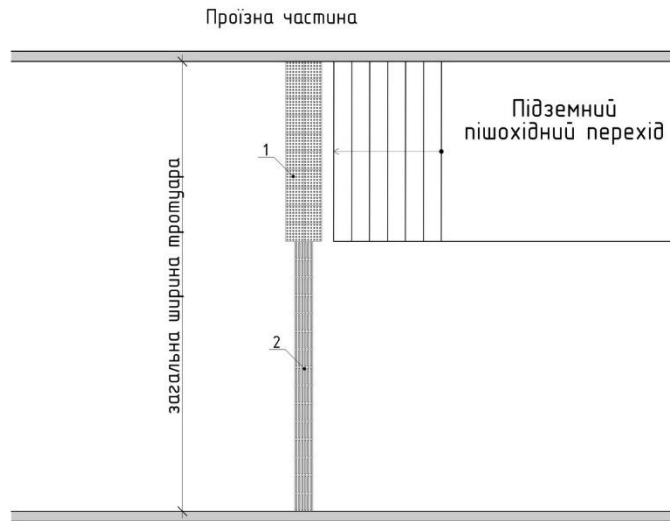

Рис.37 Приклад можливого застосування ТС на зупинках громадського транспорту

1.- попереджувальна ТС, 2-інформаційна ТС, 3– інформаційна ТС, що вказує місце посадки в міський транспорт

8.2.18. Інформаційні ТС можуть бути розміщені на стінах приміщень та вказувати місце знаходження тактильних інформаційних покажчиків. При цьому ТС може мати вигляд тактильної смуги завширшки від 0,1 м та глибиною горизонтальної площини до 0,03м без рельєфного рисунку. (рис.38)

8.3.Тактильні інформаційні покажчики

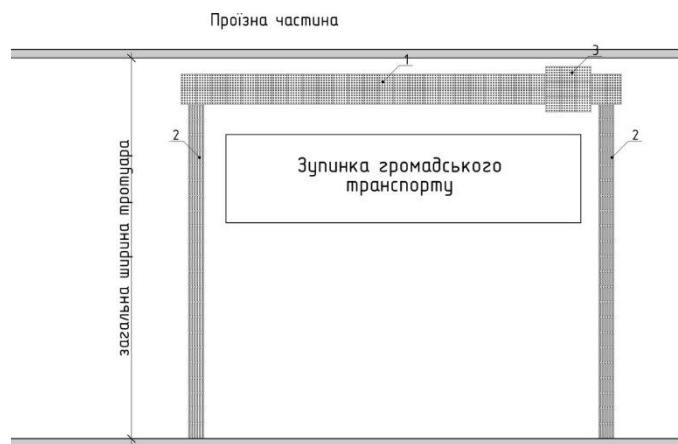
8.3.1. Тактильні інформаційні покажчики (далі ТІП) – повинні дублювати плоско друковану текстову чи графічну інформацію у тактильному вигляді та

шрифтом Брайля. Порядок тактильних символів має відображатися зліва направо. Форми, на яких розташовано ТПП не повинні мати гострих кутів (мати заокруглення). Для визначення напрямку руху до, чи місця знаходження ТПП, повинні використовуватися направляючі та інформаційні ТС.

8.3.2. ТПП поділяються на інформаційні тактильні таблички (зовнішні і внутрішні), інформаційні тактильні позначки та мнемосхеми.

8.3.3. Інформаційні тактильні таблички повинні дублювати текстову інформацію, у тактильному вигляді плоско друкованого тексту та шрифтом Брайля. Порядок і правила застосування шрифту Брайля на інформаційних вказівниках, обладнанні та приладах наведені в ДСТУ ISO 17049.

8.3.4. Зовнішня тактильна табличка повинна містити: основну інформацію про об'єкт, назву, години роботи тощо. Місце розміщення зовнішньої тактильної таблички праворуч від входу до об'єкту чи будівлі на висоті від 1,2 м до 1,5 м на стіні або окремому стояку, вертикально по відношенню до поверхні землі, або на спеціальному стояку горизонтально під кутом 25-40° на висоті 0,9м.

8.3.5. Внутрішня - таблички, які розміщені, як правило, на першому поверсі, в холах, вестибюлях тощо, та інформують про об'єкти та послуги що надаються.

Таблички з номером кабінету та його призначенням повинні бути розміщені на висоті від 1,2-1,5 м на відстані 0,3 м праворуч відносно дверей. Якщо немає можливості розміщення даної таблички в указаному місці, допускається її встановлення в іншому можливому місці поруч з дверима (зліва, збоку тощо) з обов'язковим застосуванням інформаційної ТС для його позначення. (рис 38,39).



Рис. 38 Приклад розміщення тактильних інформаційних позначок при-
міщень: 1-інформаційна направляюча, 2- тактильна інформаційна позначка, 3- інфор-
маційна тактильна табличка, що дублює текстову інформацію у тактильному вигляді плоско
друкованого тексту та шрифтом Брайля.



Рис.39 Приклад улаштування тактильних інформаційних позначок при-
міщень при неможливості розміщення тактильної таблички справа від
дверей: 1-інформаційна направляюча, 2- тактильна інформаційна позначка, 3- інфор-
маційна тактильні табличка, що дублює текстову інформацію у тактильному вигляді плоско дру-
кованого тексту та шрифтом Брайля

8.3.6. Тактильні позначки повинні містити коротку інформацію, виконану у тактильному вигляді плоско друкованого тексту та шрифтом Брайля. Тактильними позначками (ТП) позначаються:

– номер поверху на поручнях чи перилах сходів (напрямо нанесення символів – зліва на право) та наличниках дверей входу до ліфта ;

номер поверху біля кнопок у ліфтах, кнопок виклику чи зв'язку з персоналом.

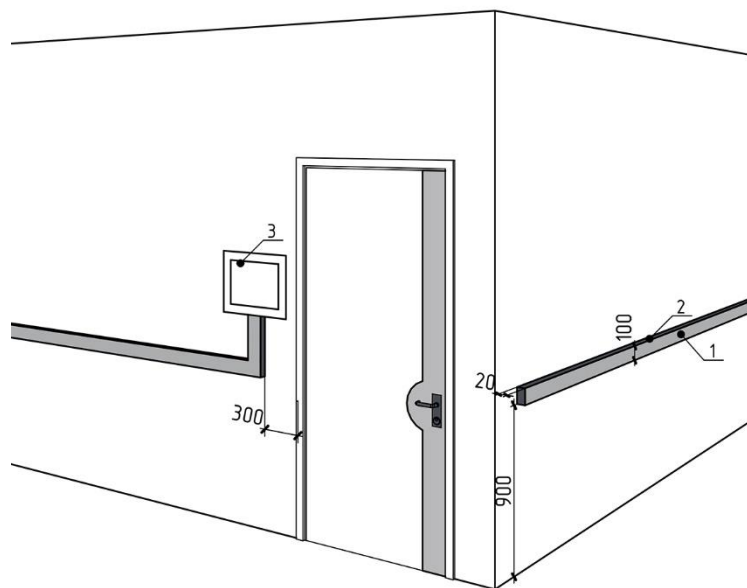
– номери кабінетів на горизонтальній площині настінної інформаційної ТС. (рис 38)

– інші об'єкти за необхідністю

8.3.7. Мнемосхеми повинні містити основну інформацію, яка сприяє самостійній навігації (орієнтуванню) на об'єкті чи прилеглій території. На мнемосхемі необхідно відображати у тактильному вигляді та шрифтом Брайля: план (схему) поверхів будівлі, евакуації, прилеглої території (за наявності), окремих локацій об'єкту тощо. Місце знаходження мнемосхеми повинно бути у доступному та зрозумілому для МГН місці, переважно біля входу/виходу до будівлі (об'єкту)

8.4. Візуальні елементи доступності

8.4.1. Вимоги до візуальних елементів доступності

Візуальні елементи доступності (далі **ВЕД**) повинні забезпечувати: безпеку, орієнтування, отримання інформації для усіх користувачів, включаючи осіб із порушеннями зору. Основний принцип використання ВЕД - це зорове сприйняття. Створення ВЕД відбувається за допомогою кольорових рішень, інформаційних табличок, інформаторів та покажчиків.

8.4.2. Позначення кольором ділянок або об'єктів

8.4.2.1. Для вільного орієнтування, отримання інформації та безпеки при пересуванні на шляхах руху до (на) об'єктів соціальної, інженерно-транспортної інфраструктури, пішохідних шляхах, прилеглої до об'єктів території тощо та в середині об'єктів необхідно виділяти контрастним кольором або використовувати контрастне співвідношення кольорів: шляхи до об'єкта;

вхідні групи об'єкта; складні ділянки (наприклад, у вестибюлях, на перетинах шляхів руху) з метою забезпечення структурованості простору; дверні прорізи зовні та всередині.

8.4.2.2. Якщо двері та фасад будівлі співпадають за кольором, дверний проріз маркується по периметру. Якщо на об'єкті присутні обертові двері, на стіну вздовж якої відбувається рух, наноситься контрастна смуга по всій довжині руху висотою не менше 0,1м. У зоні руху обертових дверей колір підлоги має відрізнятися від кольору перед/за дверима.

8.4.2.3. Кольором слід виділяти:

- перила на пандусах та сходах;
- шляхи руху всередині об'єкта, у приміщеннях, що повинні повороти (використання різних кольорів на стику підлогових покриттів), зміну локацій зовні та всередині об'єкта.

Також необхідно контрастно виділяти окремі об'єкти та елементи інтер'єрів будівель, якщо вони візуально не помітні, а саме:

- дверну фурнітуру (дверні петлі, ручки), замки, засоби для прийняття електронних карток чи перепусток;
- елементи умеблювання (столи, шафи, стільці, лави тощо);
- елементи обладнання для надання/отримання товарів, інформації чи послуг;
- вмикачі світла (розетки).

8.4.2.4. Виділення контрастним кольором або нанесення попереджувальних контрастних смуг відбувається при відсутності природного (стандартного) кольорового виділення на таких об'єктах та окремих елементах:

- пішохідних шляхах: наземні обмежувачі руху транспорту, шлагбауми, стовпи та колони, бордюрний камінь на пішохідному шляху, початок/закінчення штучного підвищення (пониження) пішохідного шляху, інші перешкоди тощо;

–сходах (зовні або всередині об'єкта). Контрастна смуга наноситься на першу та останню сходинку сходового маршу на краю сходинки по всій ширині.

(рис. 30) Горизонтальна площина сходинок маркується смугою завширшки не менше 0,1 м, вертикальна площина сходинок (присхідця) – смугою висотою не менше 0,05 м. Смуга наноситься на інші сходинок за умови, що ширина, глибина чи висота сходинок відрізняються одна від одної;

- пандусах (початок та закінчення за відсутності попереджувальних ТС);
- дверних прорізах. Нижня частина дверей – смуга по всій ширині дверей заввишки 0,2-0,4 м. Дверний косяк – смуга по всій висоті дверей завширшки 0,05-0,1 м (рис. 40) ;

- порогах;
- інших перешкодах, на шляхах руху (колони, відкриті прорізи, обмежувачі руху транспорту, інформаційні стояки, елементи обладнання для придбання/отримання товарів, інформації чи послуг, декоративні конструкції, навісні перешкоди, стелі тощо).

Усі прозорі чи скляні конструкції, які знаходяться на шляхах руху МГН, а також прозорі елементи об'єктів, де відбувається отримання інформації та послуг, придбання товарів, повинні мати контрастне маркування.

Прозорі двері облаштовуються попереджувальною контрастною смугою на висоті від 1,0-1,5 м, із шириною смуги ідентичною ширині дверного прорізу. Висота смуги повинна бути не менше ніж 0,1 м. Додатково прозорі дверні прорізи повинні бути облаштовані текстовою табличкою вхід/вихід, виконаною збільшеним шрифтом та з контрастним співвідношенням кольорів. Якщо разом із прозорими дверима на об'єкті є прозорий фасад, прозорі двері додатково маркуються по периметру (краю) дверного прорізу з шириною смуги від 0,1 м. Маркування прозорого фасаду є обов'язковим (рис. 41).

Якщо на об'єкті знаходяться обертові прозорі двері, на стіну, вздовж якої відбувається рух, наноситься контрастна смуга по всій довжині руху заввишки не менше ніж 0,1 м.



Рис. 40 Приклади маркування дверних прорізів.

а,б-окремих елементів і деталей(дверні ручки, петлі) ; в,г-полотнини дверей по горизонталі і вертикалі

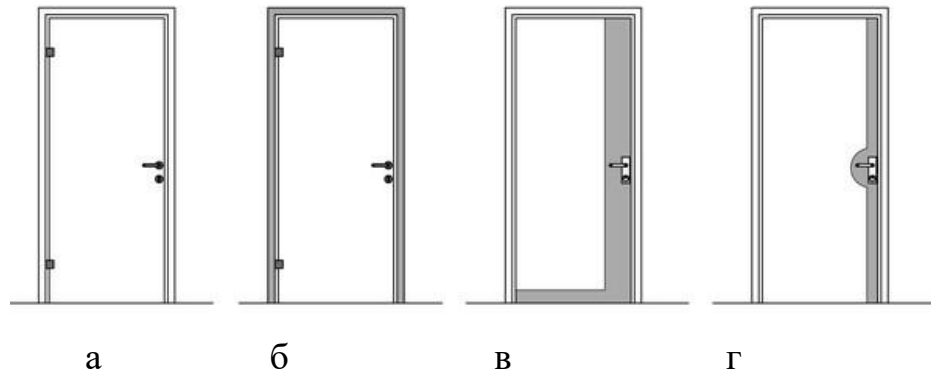

Рис. 41 Приклади контрастного маркування прозорих дверей.

8.4.2.5. Кольором маркуються:

- прозорі стіни, турнікети, інші елементи інтер'єру, обладнання чи меблі (столи, шафи, стільці, лави тощо), що знаходяться на шляхах руху. Елементи обладнання для придбання/отримання товарів, інформації чи послуг, стійки, полочки тощо;
- прозорі елементи конструкцій або об'єктів, де відбувається отримання інформації придбання товарів чи послуг (операційні вікна в банках, пошті; каси, довідкові бюро чи бюро перепусток) маркуються таким чином, що контрастна смуга влаштовується по всьому периметру (ширині) зони, де відбувається передача грошей, документів, товарів тощо, заввишки 0,01-0,02 м. Якщо верхня частина відповідного об'єкта знаходиться на висоті до 2-ох метрів на ній та-

кож наноситься попереджувальна контрастна смуга. В разі розташування операційного вікна на рівні скляного фасаду, то попереджувальна смуга наноситься по периметру вікна.

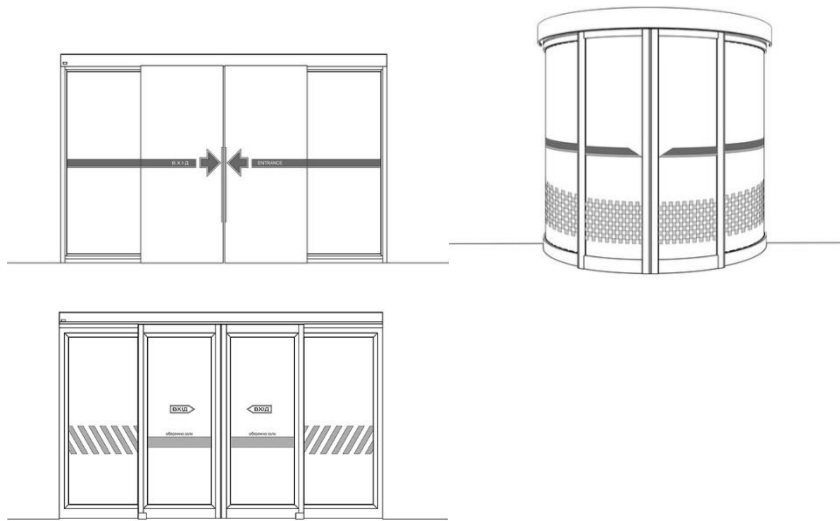
8.4.2.7. При контрастному маркуванні можна використовувати рекламну, інформаційну, довідкову інформацію для сприйняття її особами з порушенням зору. При цьому застосовують контрастний колір фону, контрастний до фону кольору шрифтів, використовують не більше 2-ох кольорів та мінімум тексту. Відстань від тексту до початку/закінчення фонові поверхні вгору та вниз не менше 0,05 м.

8.4.3. Інформаційні таблички, інформатори та покажчики (ІТІП)

8.4.3. ІТІП повинні бути зрозумілими та доступними для усіх категорій МГН. Для забезпечення принципів універсального дизайну ІТІП рекомендується об'єднувати із ТІП. Усі ІТІП повинні бути виконані збільшеним шрифтом та у контрастному співвідношенні кольорів шрифтів відносно до фону табличок

ІТІП повинні бути розташовані на зручній для вільного зорового сприймання висоті 1,20-1,60м. Якщо ІТІП розміщується на фасаді від 2 м та вище – необхідно чітко використовувати рекомендації щодо розміру символів, формату та співвідношення кольорів (додаток В).

8.4.3.2. Адресні таблички повинні бути розміщені при вході на прилеглу до об'єкта територію (при наявності). Адресні таблички на об'єкті повинні бути розташовані по краям будівлі та перед входом до будівлі.

Покажчики, які вказують напрям руху до відповідних об'єктів повинні бути розташовані в зоні видимості відносно один до одного. Зміст покажчиків, для орієнтування та навігації має бути чітким та лаконічним.

Фон ІТІП, на якому наносяться шрифти чи графічні символи, повинен бути матовим, не допускається відбиття та відблиски. ІТІП слід освітлювати з усіх сторін.

Для вільного та безперешкодного отримання інформації усіма категоріями МГН необхідно дотримуватися критеріїв щодо шрифтів, графічних символів та спеціальних позначок (додаток В).

8.5 Аудіопоказчики

8.5.1. Аудіо показчики (далі АП) розділяються на звукові маячки-сигналізатори та голосові інформатори. Звукові маячки-сигналізатори, можуть розташовуватися при вхідних групах до об'єктів та повинні вказувати необхідний напрямок руху. Голосові інформатори сприяють отриманню особами з порушенням зору інформації про об'єкт та послуги, що надаються. Можливе їх використання як тифлокоментар (аудіогід) в об'єктах торгівлі, культури.

8.5.2. АП не повинні створювати незручності людям. АП можуть працювати у постійному режимі або вмикатися особами з порушенням зору за допомогою спеціальних приладів (принцип «Система локальної навігації»)

9. ВИМОГИ ДО ПРОЕКТУВАННЯ БУДІВЕЛЬ І СПОРУД ГРОМАДСЬКОГО ПРИЗНАЧЕННЯ ІЗ УРАХУВАННЯМ ПОТРЕБ ОСІБ З ПОРУШЕННЯМ СЛУХУ

9.1 Проектування із врахуванням потреб осіб з порушеннями слуху (глухих і слабкочуючих), полягає у забезпеченні таким особам доступу до необхідної інформації шляхом візуального сприйняття за допомогою технічних засобів інформування, орієнтування і сигналізації, організації перекладу жестовою мовою (включаючи виділення спеціально облаштованого з додатковим освітленням, місця для перекладача жестової мови) та/або субтитрування, а також облаштування спеціальних зон чи робочих місць оснащених індивідуальними чи колективними (в залежності від призначення будівлі) приладами підсилення звуку (для слабкочуючих).

Технічні засоби інформування, орієнтування та сигналізації, які встановлюються у місцях можливого перебування осіб з порушеннями слуху, інших МГН та на шляху їх руху мають бути уніфіковані та забезпечувати візуальну (звукову, радіо- та тактильну) інформацію і сигналізацію, з вказанням напрямку руху, ідентифікації місць і можливості отримання послуги.

Конкретний перелік необхідних технічних засобів певного призначення встановлюється проектом з урахуванням думки громадського об'єднання осіб з порушенням слуху.

Технічні засоби інформування, орієнтування та сигналізації в місцях масового відвідування мають забезпечувати відвідувачам об'єкта можливість однозначної ідентифікації об'єктів і місць відвідування, отримання інформації про розташування і призначення функціональних елементів, про асортимент і характер послуг, що надаються, надійної орієнтації в просторі, своєчасного попередження, про небезпеку в екстремальних ситуаціях, розташування шляхів евакуації тощо.

9.2 Проектування громадських будівель і споруд із врахуванням потреб осіб з порушеннями слуху та інших МГН полягає у встановленні у вестибюлях цих споруд, з врахуванням їх функціонального призначення інформаційних терміналів, інформаційних екранів або табло типу «рядок, що біжить», пристроїв з можливістю здійснення текстового або відеозв'язку та облаштування не менше одного робочого місця для прийому осіб з інвалідністю, облаштованого спеціальними пристроями відеозв'язку з перекладачем жестової мови та синтезу мовлення в текст, а також оснащених спеціальними персональними приладами підсилення звуку

9.3 Серед телефонів-автоматів необхідно встановлювати чітко позначений відеоапарат із індивідуальним обладнанням для осіб з порушенням слуху.

9.4 У зонах інформаційних служб, торговельних кіосків, буфетних і барних стійок, касах тощо освітлення повинно забезпечувати можливість читання по губах. У цих зонах не слід влаштувати скляні екрани, так як вони можуть давати відображення та відблиск, що заважатиме глядачевому сприйняттю.

9.5 Громадські будівлі і споруди слід оснащувати послідовною і повною (від входу до окремих приміщень) візуальною інформацією, щоб особи з порушенням слуху і мовлення мали змогу орієнтуватися без додаткового спілкування, в разі якого виникають труднощі. Кожна кімната і приміщення повинні бути чітко позначені, знаки (покажчики) мають бути крупними і максимально освітленими.

Кабіни ліфта мають бути оснащені відео- чи іншим оперативним текстовим інформаційним зв'язком з диспетчером.

9.6 У будівлях і спорудах, де передбачена звукова інформація, необхідно застосовувати дублювання інформації написами на дисплеях, табло і піктограмах.

9.7 Система засобів інформації і сигналізації про небезпеку повинні бути комплексними і передбачати візуальну (світлову), звукову і тактильну інформацію в приміщеннях, призначених для перебування всіх категорій осіб з інвалідністю, у тому числі осіб з порушенням слуху. Вони мають відповідати вимогам ДБН В.1.1-7, ДБН В.2.5-56 і [11].

10. ПОЖЕЖНА БЕЗПЕКА

Шляхи евакуації

11.1 Проектні рішення будинків і споруд повинні забезпечувати безпеку МГН відповідно до вимог ДБН В. 1.1 -7 з урахуванням мобільності осіб з інвалідністю різних категорій (згідно з додатком А), їхньої чисельності і місця перебування (роботи, навчання, обслуговування, відпочинку) у будівлі або споруді.

11.2 Місця обслуговування та (або) постійного перебування МГН повинні розташовуватися на мінімально можливих відстанях від евакуаційних виходів із приміщень, з поверхів і з будівлі назовні. При цьому відстань від дверей приміщення з перебуванням осіб з інвалідністю, що виходить у тупиковий коридор, до евакуаційного виходу з поверху або назовні не повинна перевищувати 15 м, в інших випадках—30м.

Місця для осіб з інвалідністю у залах для глядачів повинні розташовуватися в окремих рядах, які виходять на самостійний шлях евакуації, що не перетинається зі шляхами евакуації іншої частини глядачів.

Місця для глядачів з ураженням опорно-рухового апарату на трибунах спортивних споруд і спортивно-видовищних будівель необхідно передбачати в зоні, що безпосередньо прилягає до виходу на трибуну.

Посадкові місця (столи) для осіб з інвалідністю у залах підприємств харчування слід розташовувати поблизу від евакуаційного виходу, але в непрохідній зоні.

11.3 Ширина (у просвіті) ділянок евакуаційних шляхів, які використовуються МГН, повинна бути не менше ніж, м:

- дверей із приміщень, у яких перебуває не більше ніж 15 осіб..... 0,9;
- прорізів і дверей в інших випадках, проходів усередині приміщень..1,2;
- перехідних лоджій і балконів 1,5;
- коридорів, пандусів, що використовуються для евакуації 1,8

11.4 Не допускається передбачати шляхи евакуації МГН по сходах типу С3 (зовнішніх відкритих).

Пандус, який слугує шляхом евакуації з вище розташованих поверхів у будівлі або споруді, які реконструюються, повинен бути безпосередньо зв'язаний через тамбур з виходом назовні.

11.5 Несучі конструкції пандусів слід виконувати з негорючих матеріалів з межею вогнестійкості не менше ніж R60 з дотриманням вимог ДСТУ Б В.1.1-4.

У будівлях I ступеня вогнестійкості несучі та огорожувальні конструкції приміщень з пандусами повинні мати межу вогнестійкості не менше ніж R150 (для колон), REI150 (для стін), EI150 (для перегородок), а у будинках II ступеня вогнестійкості – R 120 (для колон), REI120 (для стін), EI 120 (для перегородок) тощо.

11.6 Матеріали, що застосовуються на шляхах евакуації (сходових клітках, коридорах, вестибюлях, пандусах тощо), повинні бути негорючими або мати показники пожежної небезпеки не вище ніж:

G1, B1, D2, T2 - для опорядження стін, стель і заповнення в підвісних стелях коридорів, сходів, сходових кліток, вестибюлів, холів (у тому числі ліфтових холів), фойє;

П, РП1, Д2, Т2 – для покриття підлог коридорів, сходів, сходових кліток, вестибюлів, холів (у т.ч. ліфтових холів), фойє.

11.7 Якщо за проектом неможливо забезпечити необхідний (розрахунковий) час евакуації, то для порятунку МГН на шляхах евакуації слід передбачати пожежобезпечну зону, з якої вони можуть евакуюватися більш тривалий час або знаходитися в ній до прибуття рятувальних підрозділів.

Гранично допустима відстань від найбільш віддаленої точки приміщення з перебуванням МГН до дверей у пожежобезпечну зону повинна бути в межах до-

сяжності за необхідний час евакуації.

11.8 Площа пожежобезпечної зони повинна бути розрахована на всіх осіб з інвалідністю, що залишилися на поверсі, виходячи з питомої площі, що припадає на одну людину, яка рятується, за умови можливості її маневрування не менше ніж, м²/люд.:

- особа у кріслі колісному2,40;
- особа у кріслі колісному із супровідним2,65;
- особа з інвалідністю, що переміщується самостійно0,75;
- особа з інвалідністю, що переміщується із супровідним.....1,00.

До складу пожежобезпечної зони може включатися площа прилеглої лоджії або балкону, відокремлених протипожежними перешкодами від решти приміщень поверху.

11.9 Пожежобезпечні зони слід передбачати поблизу вертикальних комунікацій або проектувати їх як єдиний вузол з виходом на незадимлювану сходову клітку типу Н1 або до приміщення для пандуса.

11.10 Пожежобезпечна зона повинна бути відокремлена від інших приміщень і прилеглих коридорів протипожежними перешкодами, які мають межу вогнестійкості: стіни - REI90, перекриття — REI 60 (2-го типу), протипожежні двері і вікна — EI 60 (1-го типу).

11.11 Матеріали, що застосовуються для опорядження стін, стель та покриття пожежобезпечних зон, повинні бути негорючими.

Двері до пожежобезпечної зони повинні бути протипожежними та такими, що зачиняються самі з ущільненнями в притулах.

11.12 Пожежобезпечна зона повинна бути незадимлюваною. У разі пожежі в ній повинен створюватися надлишковий тиск 20 Па при одних відкритих дверях евакуаційного виходу або вхід до пожежобезпечної зони повинен виконуватися через протипожежний тамбур-шлюз 1-го типу з підпором повітря під час пожежі.

У шахтах ліфтів, що мають виходи до пожежобезпечної зони, повинен бути створений підпір повітря під час пожежі, що відповідає вимогам ДБН В.2.5-67

11.13 Громадські будівлі повинні бути обладнанні системою оповіщення

про пожежу та керування евакуацією людей не нижче 4-го типу згідно з ДБН В.1.1-7.

Синхронною (звуковою і світловою) сигналізацією, підключеною до системи оповіщення про пожежу, слід обладнувати приміщення і зони громадських будівель і споруд, відвідувані МГН, і виробничі приміщення, що мають робочі місця для осіб з інвалідністю.

Для аварійної звукової сигналізації слід застосовувати прилади, що забезпечують рівень звуку не менше ніж 15 дБА протягом 30 с, при перевищенні максимального рівня звуку в приміщенні на 5 дБА.

11 САНІТАРНО-ГІГІЄНІЧНІ ВИМОГИ

11.1 Всі елементи доступності для осіб з інвалідністю повинні виконуватися згідно з санітарно-гігієнічними вимогами ДБН В.2.2-9, ДБН В.2.2-15. Конструкції, деталі та обладнання будинків, опорядження стін і стель, покриття підлог всіх приміщень, а також сходів, коридорів слід передбачати із матеріалів що відповідають вимогам ДБН В.1.2-8, ДБН В.1.2-10, ДБН В.1.2-11

11.2 Світлові елементи повинні відповідати вимогам ДБН В.2.5-28.

11.3 При обладнанні приміщень звуковими сигналізаторами рівень звуку на робочих місцях в суміжних приміщеннях не повинен перевищувати гранично допустимих рівнів, згідно з вимогами ДСН 3.3.6.037.

Санітарно-гігієнічні приміщення

Санітарно-гігієнічні приміщення, туалетні кімнати (вбиральні) та санвузли.

11.4 В даному розділі викладені вимоги до санітарно-гігієнічних приміщень, туалетних кімнат (вбиральень), та санвузлів, що розташовані в громадських будівлях і спорудах, наприклад в навчально-освітніх закладах (ВНЗ, коледжі, школи тощо), закладах охорони здоров'я, адміністративних установах, рекреаційно-спортивних, торгово-розважальних закладах, готелях, робочих місцях, вокзалах. аеропортах тощо.

11.5 Санітарно-гігієнічні приміщення та вбиральні повинні бути розраховані на широке коло користувачів, в тому числі і для маломобільних груп населення:

11.6 Для осіб в кріслах колісних, зокрема і таких, котрі користуються візками і скутерами з електроприводом.

Для батьків з малими дітьми, зокрема і з дитячими візками для двійнят

Також вони повинні бути розраховані і на стомованих користувачів (з колостомією). Для цього потрібно до унітазу підвести змішувач зі шлангом.

уалетне приміщення для осіб в кріслах колісних завжди повинно містити раковину.

Загальні туалетні приміщення (вбиральні) окремо для чоловіків і окремо для жінок.

11.7 При проектуванні нового будівництва слід передбачити у таких вбиральнях серед кабінок одну універсальну кабіну, з можливість заїзду і маневрування в ній кріслом колісним. В в такій кабіні повинно бути передбачено унітаз, раковина умивальника, до унітазу додатково підведено змішувач з гігієнічним душем (лійкою) ,або унітаз з функцією біде , трап/дренаж на підлогу,

Розмір такої універсальної кабіни мін 1,65 x 1,8 м.

Повинно бути поруччя біля унітазу.

Двері відчиняються назовні.

На дверях цієї кабіни нанести піктограму Міжнародного символу доступності. 

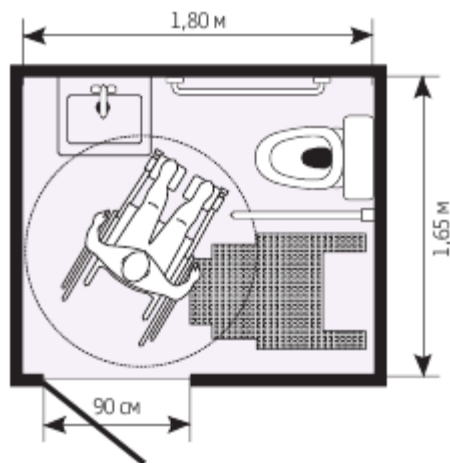

У будь-яких громадських будівлях при розрахунковій чисельності відвідувачів 50 осіб і більше або у разі розрахункової тривалості перебування відвідувача в будинку 60 хв і більше слід передбачати туалет з універсальною кабіною.

11.8 При проектуванні великих кладів громадського призначення (торгово-розважальні центри, аеропорти та вокзали, стадіони тощо) туалетні примі-

за-

во-розважальні центри, аеропорти та вокзали, стадіони тощо) туалетні примі-

щення повинні бути на кожному поверсі або на відстані не даоі як 50 м один від одного.

11.9 1.4 Одночасно із загальними туалетними приміщеннями (вбиральнями) поруч необхідно передбачити універсальне санітарно-гігієнічне приміщення для користування МГН, зокрема осіб з інвалідністю, котрі потребують сторонньої допомоги. Ці приміщення можуть використовуватися для осіб з інвалідністю із супроводжуючими різних статей, батьками з малими дітьми протилежних стетей (батько-донечка, мати-синочок тощо), батьками з дитячими візками, зокрема і для двійні тощо. Такі приміщення повинні бути обаднанні столиком для сповивання.

11.10 Розміри такого приміщення 6-9 м², *в якому встановлюють стіл для сповивання 0,75м x 0,5 м.*

11.11 1.4 Окремі санітарно-гігієчні приміщення відносяться до т.зв. закритих приміщень і повинні бути обаднані аварійною (тривожною) сигнаізацією та системою оповіщення з врахуванням осіб з порушеннями зору та слуху.

11.12 Привід сигналізації повинен передбачати можливість скористатися ним людині, котра сидить на кріслі колісному, на унітазі або в душі, або впала і лежить в будь-якому місці на підлозі. Цей привід повинен бути розташований в межах між 0,8 – 1,1 м над рівнем підлоги.

11.13 Сигнал повинен бути підключений до рецепції або до чергового.

11.14 Одночасно має бути візуальний і звуковий зворотний зв'язок для того, щоб було зрозумію, що вжиті заходи для надання екстренної допомоги.

11.15 Також має бути передбачена системи скидання виклику в разі помилки. І привід сигналізації, і привід скидання виклику повинно бути простим в експлуатації.

11.16 Є і інший спосіб влаштування сигналізації: по периметру приміщення, на висоті 30 см від рівня підлоги, підвішений шнурок (червоного коьо-

ру), один кінець котрого прикріплений стаціонарно, а інший кінець прикріплюється до вимикача типу «бра». Вивід дзвінка виводиться на пульт до чергового або на рецепцію.

11.17 У всіх будівлях, у складі санітарно-гігієнічних приміщень повинні бути передбачені спеціально обладнані для МГН: місця або кабінки в роздягальні, універсальні або доступні кабінки в туалетах і душових, ванних кімнатах.

При проектуванні об'єктів громадського призначення слід передбачити санітарно-гігієнічне приміщення для користування МГН, зокрема осіб з інвалідністю, котрі потребують сторонньої допомоги. Такі приміщення можуть використовуватися батьками з малими дітьми протилежної статі або жінками з немовлятами. Такі приміщення повинні бути обладнані столиком для сповивання розміром 0,75м x 0,5 м, площею приміщення 6-12м².

11.18 В групі туалетів громадських та виробничих будівель повинні бути виділені універсальні кабінки.

При застосування універсальної кабінки вхід в неї повинен проектуватися з урахуванням того, що супроводжувальні осіб з інвалідністю особи можуть бути протилежної статі.

Слід передбачати для осіб з інвалідністю з порушенням опорно-рухового апарату та порушенням зору закриті душові кабінки з відчиненням дверей назовні і входом безпосередньо з роздягальні з неслизькою підлогою або піддоном без порогу.

11.19 На дверях санітарно-гігієнічних приміщень і спеціалізованих кабін (туалет, душова, ванна кімната) слід передбачати спеціальні знаки, у тому числі тактильні.

Двері повинні відчинятися назовні. Ширина дверного прорізу в чистоті в кабінці туалету громадських та виробничих будівель повинна бути не менше ніж 0,9 м та в душовій, ванній кімнаті, парильній лазні— не менше ніж 0,8 м.

11.20 Пристрої для відчинення та зачинення дверей, а також горизонтальні поручні, ручки, важелі, крани та кнопки різних апаратів, отвори торговельних, питних, платіжних та білетних автоматів, отвори чипкарт та інших систем

контролю та інші керуючі системи та інші пристрої, якими можуть скористатися МГН всередині приміщення, повинні встановлюватися на висоті не більш ніж 1,1 м і не менше ніж 0,85 м від підлоги і на відстані не менше ніж 0,4 м від бічної стіни приміщення або іншої вертикальної площини.

Дозволяється використання згідно з умовами технічного завдання, вмикачів/вимикачів пультав дистанційного керування освітленням та зашторюванням, електронними пристроями та іншою технікою.

11.21 У громадських туалетах, у тому числі розташованих у громадських будівлях (крім зазначених у ДБН В.2.2-9), необхідно передбачати не менше однієї універсальної kabіни, доступної для всіх категорій громадян (рис. 37,38).

У будь-яких громадських будівлях при розрахунковій чисельності відвідувачів 50 осіб і більше або у разі розрахункової тривалості перебування відвідувача в будинку 60 хв і більше слід передбачати туалет з універсальною kabіною.

11.22 Туалети в будинках, де працюють (служать, навчаються, займають виборні посади) особи з інвалідністю, повинні бути на кожному поверсі, незалежно від кількості працюючих, при цьому не менше ніж одна із загальної кількості kabін у туалетах повинна бути універсальною. Один з пісуарів у туалеті (туалетах) повинен розміщуватись на висоті 0,4 м від підлоги.

Туалети для осіб з порушенням зору й осіб, що користуються кріслом колісним, повинні розміщуватися не далі ніж 60 м від робочого місця. Не дозволяється суміжне розміщення чоловічих і жіночих туалетів для осіб з порушенням зору.



Рис. 38—Обладнання універсальної kabіни у громадському туалеті

У приміщеннях громадських душових слід передбачати не менше однієї kabіни, обладнаної для особи в кріслі колісному, перед якою слід передбачати простір для маневрування крісла колісного.

11.23 У санітарно-гігієнічних приміщеннях кількість kabін і пристроїв, необхідних для працюючих на підприємстві або у закладі осіб з інвалідністю з порушенням опорно-рухового апарату і з порушенням зору, слід визначати з розра-

хунку: не менше однієї універсальної душової kabіни на трьох осіб з інвалідністю, не менше однієї раковини умивальника на сім осіб з інвалідністю незалежно від санітарної характеристики виробничих процесів.

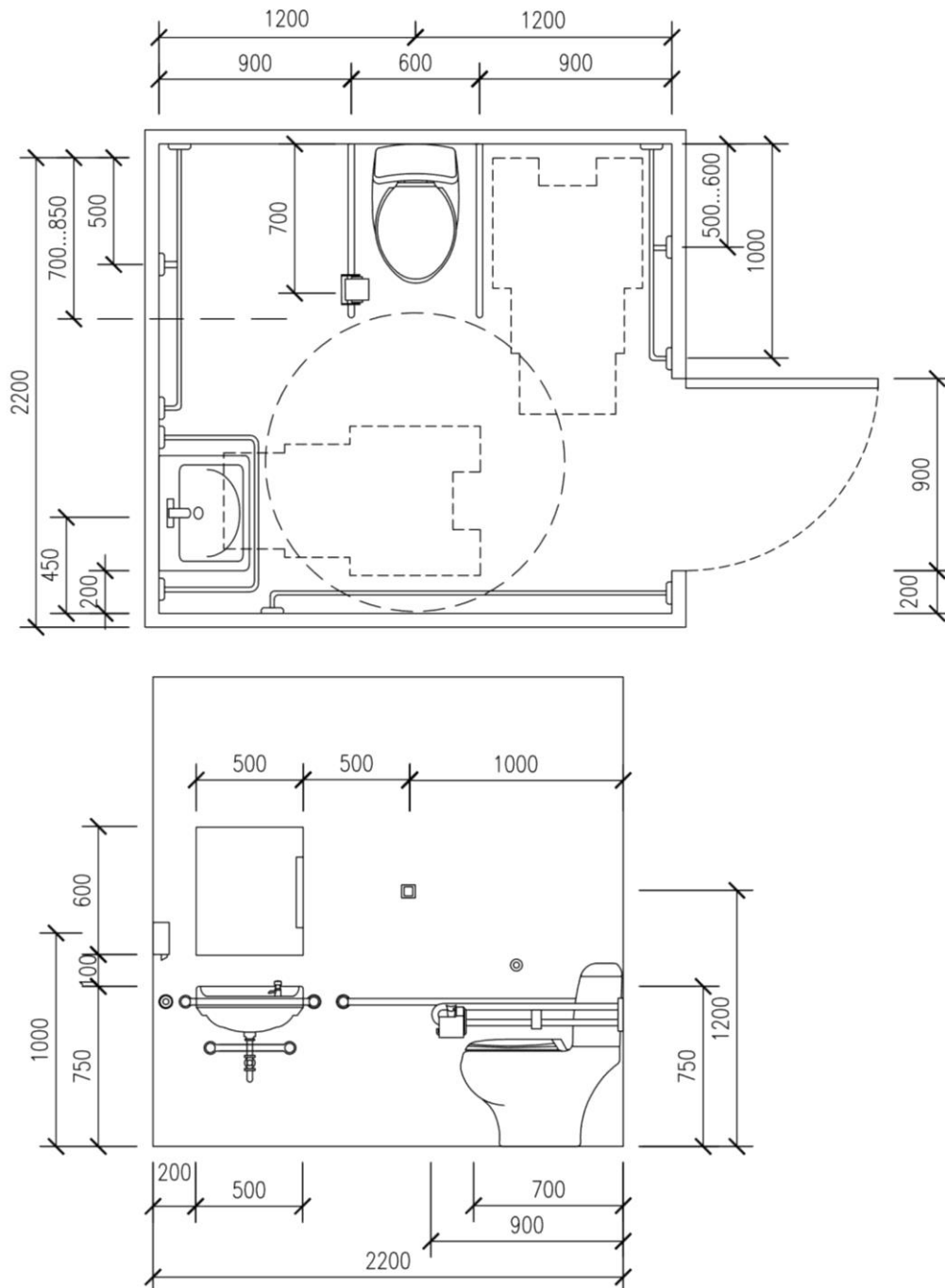
Слід передбачати закриті душові kabіни з відчиненням дверей назовні і входом безпосередньо з гардеробної.

Умивальні для зазначених категорій осіб з інвалідністю слід розміщувати безпосередньо в гардеробному блоці або суміжно з ним. При цьому 40 % розрахункової кількості умивальників доцільно розміщувати поблизу робочих місць.

За кількості працюючих жінок понад 14 до 75 включно слід передбачати одну kabіну з гігієнічним душем, яка повинна розміщуватись при жіночому туалеті та мати вхід з умивальної. Кількість приміщень або kabін особистої гігієни жінок слід приймати з розрахунку: один гігієнічний душ на 75 жінок, які працюють у найбільш багаточисельній зміні. У вказаних приміщеннях повинні бути передбачені місця для роздягання та умивальник.

11.24 Універсальна kabіна туалету загального користування повинна мати розміри в плані не менше ніж, м: ширина - 1,65, глибина - 1,8. У kabіні поруч з унітазом слід передбачати простір для розміщення крісла колісного, а також гачки для одягу, милиць та іншого приладдя.

В універсальній kabіні й інших санітарно-гігієнічних приміщеннях, призначених для користування всіма категоріями громадян, у тому числі осіб з інвалідністю, слід передбачати можливість встановлення в разі потреби поручнів, штанг, поворотних або відкидних сидінь. Не допускається використання в універсальних kabінах підлогових чаш замість унітазів.

11.25 Розміри в плані санітарно-гігієнічних приміщень для індивідуального користування в житлових будинках повинні бути не менше ніж, м:

- ванної кімнати або суміщеного санітарного вузла 2,2×2,2;
- туалету з умивальником (рукомийником)..... 1,6×2,2

11.26 Геометричні параметри зон, які використовуються особами з інвалідністю, у тому числі на кріслах колісних, у санітарно-побутових приміщеннях громадських і виробничих будівель слід приймати за таблицею 11.1.

Таблиця 11.1

Найменування санітарно-побутових приміщень громадських і виробничих будинків	Розміри в плані (у чистоті)
Кабіни душових: закриті	1,8×1,8
відкриті і з наскрізним проходом; кабіни напівдушів	1,2×0,9
Кабіни особистої гігієни жінок	1,8×2,6
Кабіни туалетів	1,8×1,65
Лави в гардеробних	0,6×0,8
Шафи в гардеробних для вуличного і домашнього одягу	0,4×0,5

11.27 Індивідуальні шафи для зберігання одягу осіб з інвалідністю, що користуються кріслом колісним, у роздягальнях спортзалів слід розташовувати в нижньому ярусі заввишки не більше ніж 1,3 м від підлоги. При відкритому способі зберігання домашнього одягу гачки в роздягальнях повинні встановлюватися на тій же висоті.

Індивідуальні шафи у побутових приміщеннях підприємств і закладів повинні бути суміщеними (для зберігання вуличного, домашнього і робочого одягу).

11.28 Ширину проходів між рядами слід приймати не менше ніж, м:

- для кабін душових закритих і відкритих, умивальників групових і одиночних, туалетів, пісуарів.....1,8;
- для шаф гардеробних з лавами (з урахуванням лав).....2,4;
- те саме без лав.....1,8.

11.29 Слід застосовувати водопровідні крани важільної або натискної дії, а за можливості - керовані електронними системами.

Керування спуском води в унітазі слід розташовувати на бічній стіні кабінки.

ДОДАТОК А
(обов'язковий)

МАТЕРІАЛИ ДО РОЗРАХУНКУ РІВНЯ ПОЖЕЖНОЇ
БЕЗПЕКИ МАЛОМОБІЛЬНИХ ГРУП НАСЕЛЕННЯ

Для урахування специфіки пересування МГН по шляхах евакуації слід застосовувати додаткові розрахункові значення параметрів руху МГН.

А.1. За мобільними якостями людей у потоці осіб, які евакуюються з будівель і споруд, слід поділяти на 4 групи відповідно до таблиці **А.1**.

Таблиця А.1

Групи мобільності	Загальні характеристики людей груп мобільності	Середня площа горизонтальної проекції людей, f , м ²
М1	Люди, що не мають обмежень щодо мобільності, у тому числі особи з порушенням слуху	0,1
М2	Немічні люди, мобільність яких знижена через старіння організму (особи з інвалідністю по старості); особи з інвалідністю на протезах; особи з інвалідністю з порушенням зору, що користуються білою тростиною; люди з психічними відхиленнями	0,2
М3	Особи з інвалідністю, що використовують підчас руху додаткові опори (милиці, ціпки)	0,3
М4	Особи з інвалідністю, що пересуваються на кріслах колісних, що приводяться в рух вручну	0,96

А.2. Розрахункові значення швидкості й інтенсивності руху потоків людей з різною групою мобільності слід визначати за формулами:

$$V_{D,j} = V_{O,j} \left[1 - a_j \ln \frac{D}{D_{O,j}} \right], \text{ при } D > D_{O,j}, \quad (\text{А.1})$$

$$q_{D,j} = V_{D,j} D, \quad (\text{А.2})$$

де V_{Dj} і q_{Dj} – швидкість та інтенсивність руху людей у потоці по j -му виду шляху при щільності потоку D_i ;

D – щільність людського потоку на ділянці евакуаційного шляху, м²/м²;

D_{Oj} – значення щільності людського потоку на j -м виді шляху, при досягненні якого щільність потоку починає впливати на швидкість руху людей у потоці; м²/м²

V_{0j} – середнє значення швидкості вільного руху людей по j -му виду шляху при значеннях щільності потоку $D \leq D_{0j}$ м/хв;

a_j – коефіцієнт, що відображає ступінь впливу щільності людського потоку на його швидкість при русі по j -му виду шляху.

Значення D_{0j}, V_{0j}, a_j для потоків людей різних груп мобільності для формул (А.1) і (А.2) наведені у таблиці А.2.

Таблиця А.2

Групи мобільності	Значення параметрів	Величина параметрів по видах шляху (j)				
		горизонтальний	сходи вниз	сходи нагору	пандус униз	пандус нагору
М1	V_{0j}	100	100	60	115	80
	D_{0j}	0,051	0,089	0,067	0,171	0,107
	a_j	0,295	0,400	0,305	0,399	0,399
М2	V_{0j}	30	30	20	45	25
	D_{0j}	0,135	0,139	0,126	0,171	0,146
	a_j	0,335	0,346	0,348	0,438	0,384
М3	V_{0j}	70	20	25	105	55
	D_{0j}	0,102	0,208	0,120	0,122	0,136
	a_j	0,350	0,454	0,347	0,416	0,446
М4	V_{0j}	60	-	-	115	40
	D_{0j}	0,135	-	-	0,146	0,150
	a_j	0,400	-	-	0,424	0,420

А.3 При русі людських потоків за участю МГН на ділянках шляху перед прорізами не слід допускати утворення щільності потоків вище ніж 0,5. При цьому розрахункові максимальні значення інтенсивності руху q_{max} через проріз різних груп мобільності слід приймати таким, що дорівнює: **М1** – 19,6 м/хв., **М2** – 9,7 м/хв., **М3** – 17,6 м/хв., **М4** – 16,4 м/хв.

ДОДАТОК Б
(обов'язковий)

РОЗРАХУНОК КІЛЬКОСТІ ЛІФТІВ, НЕОБХІДНИХ ДЛЯ ПОРЯТУНКУ
ОСІБ З ІНВАЛІДНІСТЮ ІЗ ЗОН БЕЗПЕКИ

Б.1. Необхідна кількість ліфтів, n , доступних для осіб з інвалідністю і використовуваних для їхнього порятунку у випадку пожежі в будівлі, визначається за формулою:

$$n = T_p / T_{сп} \quad (\text{Б.1})$$

де T_p – розрахунковий час порятунку одним ліфтом, с.;

$T_{сп}$ – допустимий час порятунку, що дорівнює 10 хв.

Ліфт для транспортування пожежних підрозділів може бути використаний для порятунку осіб з інвалідністю під час пожежі.

Б.2. Розрахунковий час порятунку T_p визначається за формулою:

$$T_p = TK, \quad (\text{Б.2})$$

де T – час кругового рейса ліфта при порятунку інвалідів, с, що визначається за формулою (Б.3);

K – розрахункова кількість рейсів, необхідна для порятунку осіб з інвалідністю, що визначається за формулою (Б.4).

$$T = 2 \sum H_i / mV + 93, \quad (\text{Б.3})$$

де $\sum H_i$ – сума позначок рівнів поверхів, з яких буде проводитися порятунок осіб з інвалідністю, відносно рівня першого поверху, м;

m – кількість поверхів, з яких буде проводитися порятунок осіб з інвалідністю;

V – номінальна швидкість ліфта, м/с;

$$K = 1,43 \sum M / E, \quad (\text{Б.4})$$

де $\sum M$ – сумарна кількість осіб з інвалідністю і супровідних їх людей, люд., наведене у завданні на проектування;

E – номінальна місткість ліфта, люд.

ДОДАТОК В

(довідковий)

Засоби отримання інформації.

Шрифти

В.1. Усі інформаційні таблички, стенди, інформатори, будь яка текстова чи графічна інформація на об'єкті повинна бути виконана шрифтом за розміром відповідно таблиці В1. Співвідношення кольорів шрифтів відносно до фону табличок має бути контрастним. Відповідні співвідношення кольорів можуть бути: двосторонні, тобто будь який колір може використовуватися як колір фону чи шрифту. При використанні контрастного співвідношення кольорів в поєднанні темний фон – світлий шрифт, рекомендований розмір шрифту необхідно збільшити на 25%.

Зміст покажчиків для орієнтування та навігації повинен бути зрозумілим, чітким та лаконічним.

Шрифти для покажчиків повинні бути легкими для розпізнавання та читання. Співвідношення ширини і висоти букв, цифр і символів повинно бути в межах 3:5 і 1:1. Рекомендується використовувати шрифти без зарубок та декоративних елементів. Букви та символи не мають відображати тінь, символи повинні мати рівномірну товщину та висоту. Рекомендується, щоб повідомлення з окремих слів або груп слів починалося з великих літер і продовжувалося малими літерами. Також можна використовувати так званий «змішаний» стиль (поєднання великих-малих символів). Шрифт не може бути виконаним курсивом. Букви та символи не повинні торкатися одна до одної. Рекомендується використовувати такі шрифтові гарнітури:

Helvetica, Standard, Univers, FF DIN, New Johnston, Gill Sans, Frutiger, Arial Cyr Bold тощо.

Розмір букв і графічних символів залежить від відстані для читання і ступеня зниження зору кожної окремої людини. Нижче представлені стандартні значення розмірів літер в залежності від максимальної відстані читання.

Таблиця В1

МАКСИМАЛЬНА ВІДСТАНЬ ВІД КОРИСТУВАЧА ДО НАПISУ	РОЗМІР БУКВ
30 м	52,0 см - 104,0 см
25 м	44,0 см - 87,0 см
20 м	35,0 см - 70,0 см
15 м	26,0 см - 52,0 см
10 м	17,0 см - 35,0 см
5 м	9,0 см - 18,0 см
2 м	3,5 см - 7,0 см
1 м	1,8 см - 3,5 см
30 см	0,5 см - 1,0 см
25 см	0,4 см - 0,9 см

ДОДАТОК Г
(довідковий)
БІБЛІОГРАФІЯ

- 1 Житловий кодекс України (проект) 2004
- 2 Про затвердження плану заходів щодо створення безперешкодного життєвого середовища для осіб з обмеженими фізичними можливостями та інших маломобільних груп населення на 2009-2015 роки "Безбар'єрна Україна" Постанова Кабінету Міністрів України від 29 липня 2009 р., № 784.
- 3 Конвенція про права осіб інвалідністю. Резолюція генеральної асамблеї ООН № 61/106, прийнята на шістдесят першій сесії ГА ООН 2006р. (Конвенція ратифікована Законом України) від 16 грудня 2009 р № 1767-IV
- 4 Правила дорожнього руху. Постанова Кабінету Міністрів України від 10 жовтня 2001 р. № 1306
- 5 Нормали планировочных элементов жилых и общественных зданий с учетом возможностей инвалидов: пособие по проектированию. Под ред. Куцевича В.В. - К.: КиевЗНИИЭП, 2009 (второе издание).
- 6 Рекомендації з архітектурно-планувальних рішень нових типів будинків навчально-виховного та лікувально-оздоровчого призначення для дітей-інвалідів, сиріт і дітей, які залишилися без піклування батьків (будинки дитини, дитячі будинки, школи-інтернати загального та спеціального типів), - К.: КиївЗНДІЕП, 1997.
- 7 Збірник наукових праць. Перспективні напрямки проектування житлових та громадських будівель. Спеціальний випуск „Фізкультурно-спортивні споруди, адаптовані для потреб інвалідів” - К.: КиївЗНДІЕП, 2005.
- 8 Рекомендації з проектування житлових будинків з квартирами соціального призначення. За заг. ред. Куцевича В.В. - К.: КиївЗНДІЕП, 2013.
- 9 Альбом технічних рішень обладнання елементами безперешкодного доступу людей з обмеженими фізичними можливостями до об'єктів житлово-комунального призначення: посібник з проектування (друге видання). За ред. Куцевича В.В. – К.: КиївЗНДІЕП, 2011.

10 Альбому технічних рішень щодо архітектурного планування закладів тимчасового та постійного перебування для інвалідів з розумовою відсталістю. За ред. Куцевича В.В. - К.: КиївЗНДП, 2015.

11 НАПБ 0.5.012-91 Технологічна інструкція "Порядок улаштування, монтаж засобів системи оповіщення про пожежу" (И 220-08-91).

Ключові слова: маломобільні групи населення, цивільні будинків та споруди, робочі місця інвалідів, особи з інвалідністю, особи з порушенням слуху, особи з порушенням зору, крісла колісні, пандуси, підйомники, комунікаційні простори, доступні для МГН будівлі і споруди, візуальні засоби інформації, тактильний, тактильний наземний, підлоговий покажчик, смуга руху, пожежо-безпечна зона, система засобів інформації (інформаційні засоби), тифлотехнічні засоби, шрифт Брайля, піктограма, текстофон, катафоти, горизонтальні комунікації

Директор ПАТ «КИЇВЗНДІЕП

О.Гостіщев

Заступник директора

ПАТ «КИЇВЗНДІЕП»

з наукової діяльності,

керівник НДАЦ, науковий

керівник, д-р арх., професор

В.Куцевич

Заст. керівника НДАЦ

Б.Губов

Ст. науковий співробітник,

відповідальний виконавець

І.Чернядєва

Експерт проектної документації

у частині дотримання вимог пожежної,

техногенної безпеки, канд. техн. наук

В.Ніжник

Інженер-механік, канд. техн. наук

Р.Уханський